

AVANT[®]

745/750

Operatoriaus vadovas
2018-



TURINYS

Turinys	2	Važiavimo valdymas.....	22
Ivadas	3	Mašinos vairavimas.....	23
Saugos instrukcijos	4	Krautuvo valdymas.....	23
Garantija	6	Pagalbinės hidraulikos naudojimas.....	23
Krautuvo aprašymas	7	Reikalavimai priedams.....	24
Variklio identifikavimas.....	7	Priedų prijungimas.....	24
Krautuvo identifikavimas.....	7	Hidraulinė priedo prijungimo plokštė.....	24
Pagrindinės krautuvo dalys.....	8	Priedo hidraulinių žarnų prijungimas.....	25
Ženkilai ir etiketės.....	9	Įsitikinkite, kad priedas yra prijungtas prie krautuvo....	25
Techninė specifikacija.....	10	Hidraulinės sistemos slėgio atleidimas.....	25
Variklio specifikacija.....	11	Kabinos.....	26
Padangos.....	11	Techninės priežiūros instrukcijos	28
Pagalbinės hidraulikos alyvos debitas.....	11	Saugos instrukcijos techninės priežiūros darbams.....	28
Apkrovos diagrama.....	12	Techninės priežiūros atramos ir	
Transportavimo instrukcijos ir tvirtinimo vietos....	12	rėmo užrakto montavimas.....	28
Eksploatacijos instrukcijos	13	Kasdieniniai priežiūros darbai.....	29
Valdymo elementai.....	14	Techninės priežiūros grafikas.....	29
Krautuvo valdymas, pagalbinė hidraulika		Mašinos valymas.....	30
ir kitos funkcijos.....	15	Mašinos tepimas.....	30
Priedų valdymo jungiklių paketas.....	15	Akumulatoriaus tikrinimas.....	30
Prietaisų panelė.....	16	Hidraulinės alyvos lygis.....	30
Valdymo elementai kojų nišoje.....	17	Patikrinkite aušinimo skysčio lygį.....	30
Pakabinama sėdynė.....	17	Hidraulinės alyvos filtrų keitimas.....	30
Amortizuojanti sėdynė.....	17	Hidraulinės alyvos keitimas.....	30
Saugos diržas ir sėdynės reguliavimas.....	17	Varžtų, veržlių ir kt. tikrinimas ir priveržimas.....	31
Teleskopinė strėlė.....	17	Hidraulinės sistemos slėgio tikrinimas.....	31
Akumulatoriaus atjungimo jungiklis.....	17	Hidraulinės sistemos slėgio reguliavimas.....	31
Stovėjimo stabdžio svirtis.....	18	Teleskopinės strėlės slankiojimo pagalvėlių	
Važiavimo greičio pasirinkimo jungiklis.....	18	reguliavimas ir pakeitimas.....	32
Sėdynės šildytuvai.....	18	Apkrovos jutiklio alibravimas.....	32
Strėlės savaiminis išsilyginimas.....	18	Oro filtro elemento valymas.....	32
Strėlės „plaukiojimas“.....	18	Variklio techninė priežiūra.....	33
Vairalazdė.....	18	Saugiklių dėžė.....	33
Variklio bloko šildytuvai.....	19	Hidraulinės alyvos aušintuvo ventiliatoriaus saugiklį...34	
Hidraulinis kėlimo įtaisas gale.....	19	Užvedimas nuo išorinio šaltinio ir	
Priekabos kablys.....	19	Pagalbinis maitinimas.....	34
Papildomos atsvaros.....	19	Mašinos sandėliavimas.....	34
Darbo žibintų komplektas.....	19	Degalų pildymas.....	34
Priekinis žibintas, mirksintis avarinis žibintas,		Krautuvo metalinės konstrukcijos.....	34
švyturėlis ir reflektorių komplektas.....	19	Tepimo vietos.....	35
Pakreipimo adapteris.....	19	Lemputės.....	35
Pavaros atjungimo vožtuvas.....	19	Filtrai.....	36
Apsaugos nuo praslydimo vožtuvas.....	20	Gedimų nustatymas ir šalinimas.....	37
Papildomi pagalbinės hidraulikos išėjimai, priekyje ir gale..	20	Techninės priežiūros istorija	38
Įspėjamasis švyturėlis.....	20	EB atitikties deklaracija	39
Apšvietimo juosta.....	20		
Variklio paleidimas.....	21		
Variklio stabdymas.....	21		

Ivadas

„AVANT TECNO OY” dėkoja už tai, kad įsigijote šį „AVANT” krautuvą. Tai „AVANT” ilgos kompaktinių krautuvų projektavimo ir gamybos patirties rezultatas. Prieš pradėdami darbą su šiuo krautuvu, būtinai perskaitykite ir išsiaiškinkite šio vadovo turinį. Tai padidins eksploatacijos ir priežiūros efektyvumą, padės išvengti gedimų ir pailgins Jūsų mašinos tarnavimo laiką.

Šios eksploatacijos instrukcijos padės jums:

- dirbti su šia mašina saugiai ir efektyviai
- pastebėti ir išvengti situacijų, kurios gali sukelti pavojų
- išlaikyti šią mašiną geroje būklėje ir pailginti jos tarnavimo laiką

Šiame vadove naudojami toliau nurodyti simboliai dėmesiui į saugumą atkreipti.



Šis saugos simbolis rodo svarbias saugos instrukcijas šiame vadove. Jis įspėja apie pavojingą situaciją, kuri gali sukelti smarkius sužalojimus ar sugadinti turtą. Atidžiai perskaitykite įspėjamąjį tekstą šalia šio simbolio ir užtikrinkite, kad apie įspėjimus žinotų ir visi kiti operatoriai. Tai žmonių saugumo klausimas.



Šis dėmesio atkreipimo simbolis rodo svarbias instrukcijas, susijusias su teisingu šios mašinos naudojimu ir priežiūra. Nesilaikant šių instrukcijų gali būti sugadinta mašina ar kitas turtas.

Iškilus klausimams, prireikus techninės priežiūros paslaugų, atsarginių dalių ar iškilus bet kokioms kitoms mašinos eksploatacijos problemoms, kreipkitės į savo vietinį „AVANT” platintoją.

Laikykite šį operatoriaus vadovą kartu su mašina visą laiką. Jei pamestumėte šį vadovą, kreipkitės į „AVANT” platintoją dėl naujos kopijos. Nepamirškite perduoti šio vadovo kitam šios mašinos savininkui, jei mašinos savininkas pasikeistų.



Įsitinkinkite, kad kartu su krautuvo valdymo Operatoriaus vadovu gavote ir perskaitėte originalią Savininko instrukciją. Privalote vadovautis instrukcija, kurioje pateikta informacija apie variklį. Jei informacija, pateikta instrukcijose nesutampa, reikia vadovautis krautuvo valdymo Operatoriaus vadovu.



Kiekvienas krautuvo priedas turi atskirą valdymo Operatoriaus instrukciją.

Instrukcijoje pateikiama svarbi informacija, kaip saugiai ir tinkamai prijungti, naudotis ir prižiūrėti kiekvieną priedą.

Naudojimo paskirtis

„AVANT 745/750” krautuvai yra šarnyrinis kompaktinis krautuvai, suprojektuoti ir pagaminti tiek profesionaliam, tiek privačiam naudojimui. Prie krautuvo galima prijungti įvairius „AVANT Tecno Oy” siūlomus priedus, kurie leidžia atlikti skirtingus darbus. Kadangi šią mašiną galima naudoti įvairiems tikslams ir su įvairiais priedais, be šio vadovo visuomet perskaitykite ir atitinkamo priedo operatoriaus vadovą ir laikykitės jame pateiktų instrukcijų.

Visi asmenys dirbantys su šia mašina turi laikytis darbo saugos taisyklių ir visų kitų bendrai priimtų taisyklių, susijusių su darbo sveikata ir sauga, bei visų eismo taisyklių.

Nepamirškite, kad saugumas susideda iš kelių veiksnių. Krautuvai su prijungtais priedais yra labai galingas ir neteisingai ar nerūpestingai eksploatuojamas gali smarkiai sužaloti ar sugadinti turtą. Nepradėkite darbo su priedu, kol nesusipažinote su jo naudojimu ir su juo susijusiais galimais pavojais.

Šis krautuvai sukonstruoti taip, kad reikalautų kuo mažiau techninės priežiūros. Operatorius pats gali atlikti įprastiausias techninės priežiūros operacijas, tačiau yra ir didesnės kvalifikacijos reikalaujančių techninės priežiūros darbų, kuriuos turi atlikti tik profesionalūs serviso darbuotojai. Techninės priežiūros darbus leidžiama vykdyti tik naudojant tinkamas apsaugos priemones. Turi būti naudojamos tik originalios atsarginės dalys. Susipažinkite su šiame vadove pateiktomis techninės priežiūros instrukcijomis.

Kreipkitės į savo vietinį „AVANT” platintoją, jei ko nors nežinosite apie šio krautuvo techninę priežiūrą, ar dėl kokių nors kitokių klausimų, priežiūros ar atsarginių dalių.

Svarbiausia saugumas



Neteisinga ar nerūpestinga krautuvo eksploatacija gali sukelti sunkų nelaimingą įvykį. Prieš pradėdami šios mašinos eksploataciją, susipažinkite su šios mašinos naudojimu ir perskaitykite bei įsisavinkite šį operatoriaus vadovą ir saugos instrukcijas.

Prieš pradėdami darbą turite žinoti, kokie yra mašinos greičio apribojimai, stabdymas, vairavimas, stabilumas ir keliamoji galia. Užtikrinkite, kad visi dirbantys su šia įranga būtų susipažinę su šiomis saugos instrukcijomis.

Jei neturite ankstesnės patirties su tokia mašina, iš pradžių išbandykite ją saugioje ir atviroje darbo zonos vietoje, kurioje nebūtų žmonių.



Prieš pradėdami darbą perskaitykite šį operatoriaus vadovą ir taip pat priedo (-ų) operatoriaus vadovą ir kitas saugos instrukcijas.

Bendrosios instrukcijos

1. Darbus pradėkite lėtai ir atsargiai. Pasimokykite važiuoti su šia mašina saugioje ir atviroje vietoje prieš jungdami bet kokį priedą, laikykitės šiame vadove pateiktų instrukcijų.
2. Valdymo svirtis valdykite lengvai ir nedvejodami. Venkite staigių judesių dirbdami su kroviniu, kad kroviny senukristų ir mašina išsilaikytų stabilioje būsenoje.
3. Laikykitės atokiau nuo pakeltos strėlės pavojingos zonos ir neleiskite niekam ten eiti.
4. Savo rankas, kojas ir drabužius laikykite atokiau nuo judančių dalių, hidraulikos komponentų ir karštų paviršių.
5. Nepamirškite, kokia yra teisinga darbo padėtis. Važiuodami patogiai sėdėkite vairuotojo sėdynėje, laikykite savo kojas tam skirtoje vietoje kojų nišoje ir bent vieną ranką ant vairo.
6. Važiuodami žiūrėkite, kad būtų pakankamai atviros vietos aplink mašiną saugiam važiavimui.
7. Nevežkite krovinio pakelta strėle. Kaušą ar priedą visada laikykite kiek įmanoma žemiau ir visada neleiskite krovinį prieš išlipdami iš mašinos.

8. Prieš atsikeldami nuo vairuotojo sėdynės:
 - nuleiskite krautuvo strėlę ir paguldykite priedą ant žemės
 - įjunkite stovėjimo stabdį – įsitikinkite, kad jis užsifiksavo tinkamoje padėtyje
 - išjunkite variklį, ištraukite uždegimo raktelį
9. Šia mašina neleidžiama vežti žmonių. Nevežkite ir nekelkite žmonių kauše ar kitame priede. Žmones kelti galima tik su šiam tikslui skirtu priedu: „AVANT Leguan 50“, laikantis „Leguan 50“ operatoriaus vadove pateiktų instrukcijų.
10. Neviršykite nominalios darbinės galios. Susipažinkite ir laikykitės šiame vadove pateiktų diagramų.
11. Sukdamiesi su mašina nepamirškite, kad vairuotojo sėdynė išeina iš ratų sukimosi spindulio ribų (susidūrimo pavojus).
12. Nenaudokite krautuvo sprogioje aplinkoje ar vietoje, kur dulkės ir (arba) dujos gali kelti gaisro ar sprogimo pavojų.
13. Variklio plotą išlaikykite švarų nuo degių medžiagų.
14. Perskaitykite transportavimo instrukcijas 12 psl.
15. Statydami ilgesniam laikui (sandėliuodami) išjunkite akumulatoriaus atjungimo jungiklį.
16. Laikykitės visų techninės priežiūros instrukcijų. Pastebėję kokį nors mašinos gedimą ar pažeidimą, nepradėkite darbo, kol jis nebus ištaisytas.
17. Prieš vykdydami bet kokius techninės priežiūros ar remonto darbus, visada išjunkite variklį, nuleiskite strėlę ir išleiskite slėgį iš hidraulinės sistemos. Perskaitykite 26 psl. pateiktas saugos instrukcijas.
18. Neleiskite asmeniui dirbti su šiuo krautuvu, kol jis neperskaitė saugos instrukcijų ir nesusipažino su saugiu ir teisingu šio krautuvo naudojimu.

Darbas ant nuolydžių

19. Krovimą, iškrovimą atlikti ir suktis galima tik ant plokščio lygaus paviršiaus. Ant nelygaus paviršiaus važiuokite lėtai. Nevažiuokite ant pernelyg stataus nuolydžio – saugokitės griovių, šulinių ir stačių nuolydžių.
20. Nestatykite stovėjimui mašinos ant paviršiaus su nuolydžiu. Jei tai neišvengiama, įjunkite stovėjimo stabdį, pasukite mašiną šonu, jei galite, ir neleiskite krovinį. Jei reikia, paguldykite blokavimo kaladėles už ratų.

Darbas su sunkiais kroviniais



Niekada sunkaus krovinio neimkite nuo aukštos pakyls – pvz., nuo sunkvežimio, lentynos, ar kt. – galite apsiversti!

Prieš išlipdami iš mašinos visuomet padėkite krovinį ant žemės. Krovimo metu krautuvo važiuoklę visada išlaikykite kiek įmanoma tiesesnę.

Asmeninės apsaugos priemonės

Naudokite asmenines apsaugos priemones (AAP). Apsisaugokite nuo tokių darbinių pavojų, kaip triukšmo, lekiančių nuolaužų ar dulkių.



- Triukšmo lygis vairuotojo sėdynėje gali viršyti 85 dB(A). Dirbdami su krautuvu naudokite ausų apsaugas.
- Dirbant su krautuvu rekomenduojama avėti apsauginiais batais.
- Dirbdami su hidraulikos žarnomis mūvėkite apsaugines pirštines.
- Laikykitės taisyklių dėl asmeninių apsaugos priemonių. Naudokite akių apsaugą ir kietą kepurę ar kitas apsaugos priemones, jei reikia.

Perskaitykite priedo operatoriaus vadovą dėl informacijos apie dirbant su juo reikalingas apsaugos priemones.

Saugos rėmas (ROPS – apsaugos apsvirtus konstrukcija) ir apsauginis kabinos viršus (FOPS – apsaugos nuo krentančių objektų konstrukcija)



Saugos rėmas (ROPS) saugo operatorių mašinos apsvirtimo atveju. Visada prisisekite saugos diržą, kad liktumėte saugos rėmo apsauginėje zonoje. Niekada nenuimkite saugos rėmo.

Dirbant tokiomis sąlygomis, kai kyla krentančių objektų pavojus (statybvietėse ir kt.), krautuvą turi apsauginį kabinos viršų nuo krentančių objektų (FOPS).

Elektros sistema

Lead acid batteries can produce flammable and explosive gases. Make sure that the ventilation is sufficient and keep arcs, sparks, flames and lighted tobacco away from battery.

- Akumuliatoriaus rūgštis stipriai nudegina.
- Venkite sąlyčio su oda ar drabužiais. Elektrolitui patekus ant odos ar drabužių, gerai nuplaukite vandeniu.
- Įvykus sąlyčiui su rūgštimi, nedelsiant keletą minučių plauti vandeniu ir kreiptis į gydytoją, jei rūgštis pateko į akis.
- Niekada neįkraudinėkite užšalusio akumuliatoriaus.
- Kad nesusidarytų kibirkštys, visuomet pirma atjunkite neigiamą (-) kabelį ir prijunkite jį paskutinį.
- Before connecting the battery cables make sure that the polarity is correct: faulty connection will seriously damage the electric system of the engine.
- Prieš jungdami akumuliatoriaus kabelius, žiūrėkite, kad išlaikytumėte teisingą poliškumą: neteisingai prijungus gali smarkiai sugęsti variklio elektros sistema.
- Instrukcijos apie paleidimą nuo išorinio šaltinio pateiktos 33 psl.

Priešgaisrinė prevencija

Nuvalykite krautuvą, kad nesusidarytų degių medžiagų, pvz., dulkių, lapų, šieno, šiaudų ir kt.

- Elektros sistemoje yra daug dalių, kurios veikia esant aukštai temperatūrai. Siekiant išvengti gaisro ir elektrinių sistemos dalių aušinimo sutrikimo, elektrines dalis reikia išvalyti.
- Elektros dalių perkaitimas gali sutrumpinti jų eksploatavimo laiką.
- **Prieš pakeliant plastikinį gaubtą, reikia išjungti variklį, norint išvengti elektros iškrovos.**
- Nerūkykite dirbdami šalia akumulatoriaus ar atlikdami, bet kokius hidraulinės sistemos techninės priežiūros darbus.
- Hidraulinę alyvą įpilkite tik gerai vėdinamoje vietoje.
- Nutekėjusi alyva ant karštų komponentų gali sukelti gaisro pavojų. Prieš naudodamiesi krautuvu, suremontuokite alyvos nutekėjimą.

Sužinokite, kur yra gesinimo įranga netoli jūsų darbo vietos. Krautuvą laikykite patalpoje, kurioje yra gesinimo įranga.

Avant 745/750 garantija

Ji garantija taikoma tik „AVANT 745/750“ krautuvams, bet ne su šiuo gaminiu naudojamiems priedams.

Bet kokie remonto ar pakeitimo darbai, atlikti be išankstinio „AVANT Tecno Oy“ sutikimo nutrauks šios garantijos galiojimą.

Pirmieji du metų arba pirmųjų 1000 valandų (priklausomai nuo to, kas sueina greičiau) „AVANT Tecno Oy“ garantuoja, kad pakeis bet kokią dalį ar ištaisys bet kokį atsiradusį defektą tokiomis sąlygomis:

- 1) jei gaminiui buvo atliekama reguliari techninė priežiūra pagal gamintojo pateiktus grafikus;
- 2) garantija netaikoma jokiame gedime, atsiradusiam dėl netinkamos eksploatacijos ar viršijus šiame vadove aprašytas patvirtintas specifikacijas;
- 3) „AVANT Tecno Oy“ neprisiima jokios atsakomybės už darbo trikdžius ar kokius nors kitus pasekminius nuostolius, atsiradusius dėl šio gaminio gedimo;
- 4) eilinei techninei priežiūrai turi būti naudojamos tik „AVANT Tecno Oy“ patvirtintos atsarginės ar originalios kokybiškos atsarginės dalys;
- 5) garantija netaikoma jokiame gedime, atsiradusiam dėl neteisingų degalų, aušinimo skysčio ar valymo tirpiklių naudojimo;
- 6) „AVANT“ garantija netaikoma jokioms eksploatacinėms medžiagoms (pvz., padangoms, akumulatoriams, filtrams, diržams ir kt.), išskyrus kai galima aiškiai nustatyti, jog šios dalys buvo su defektais pateikimo metu;
- 7) garantija netaikoma jokiame gedime, atsiradusiam dėl priedų, nepatvirtintų naudojimui su šiuo gaminiu, naudojimo;
- 8) atsiradus gedimui, kurį galima priskirti gamybos ar surinkimo defektui, turite organizuoti pristatymą remontui pas savo „AVANT“ platintoją. Kelionės ir transportavimo kaštų neprisiimame.

Krautuvo aprašymas

Krautuvo identifikacija

Nusirašykite identifikacijos informaciją į toliau pateiktus laukelius. Tai palengvins atsarginių dalių užsakymą ir pan.

1. Krautuvo modelis „AVANT” _____

2. Krautuvo serijos Nr. _____

3. Variklio serijos Nr. _____

Krautuvo serijos numeris nurodytas ant tipo plokštelės (žr. 9 psl.), kur taip pat nurodytas krautuvo modelis. Variklio serijos numerio vietą rasite variklio operatoriaus vadove.

Platintojas: _____

Kontaktinė informacija: _____

Krautuvo identifikavimas

Mašinose su ROPS (saugos rėmo konstrukcija) ir kabina L, krautuvo identifikavimo plokštelė yra šalia vairo. Mašinose su kabina LX arba DLX, plokštelė yra šalia valdymo pedalų.



Variklio identifikavimas

Variklio identifikavimo plokštelė yra ant vožtuvo gaubto.



Pagrindinės krautuvo dalys

Šiame paveiksle pavaizduotos pagrindinės krautuvo dalys:

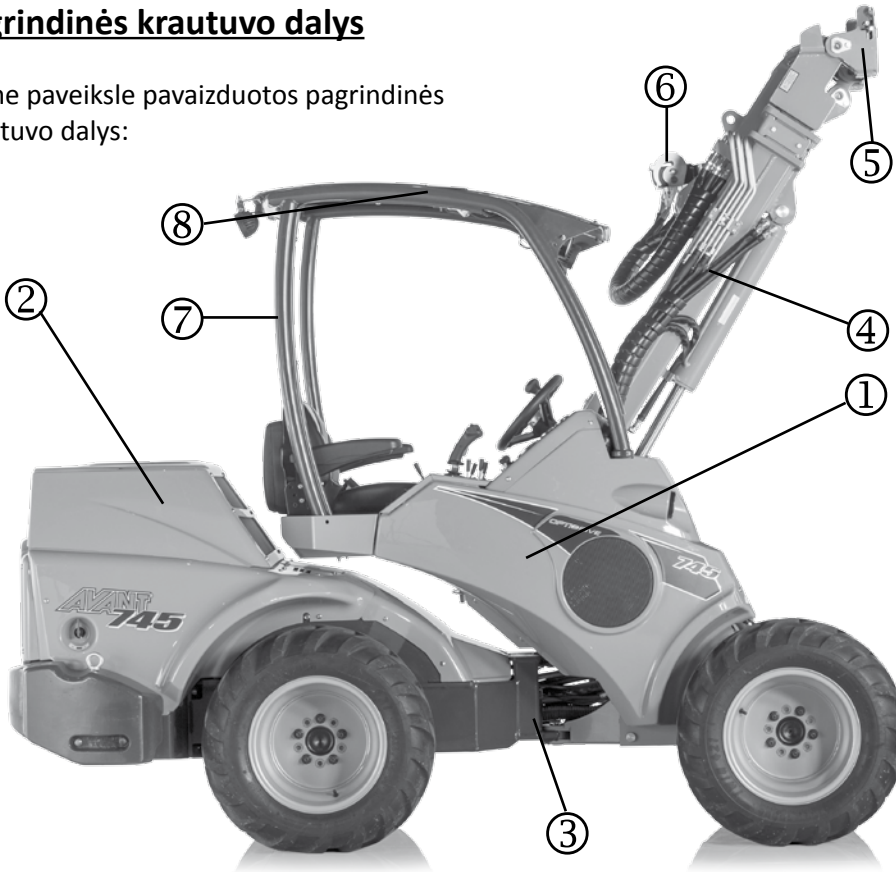

Hidraulikos jungtis Universali jungtis

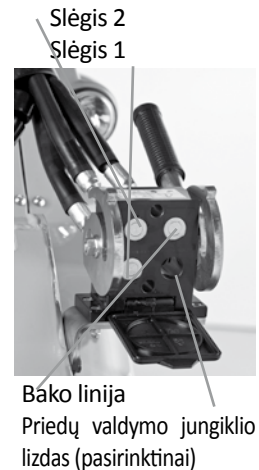

① Priekinis rėmas

Priekinis rėmas yra krautuvo dalis prieš šarnyrinę jungtį. Ant priekinio rėmo sumontuota: vairuotojo sėdynė, valdymo elementai, stovėjimo stabdys, hidraulikos valdymo vožtuvai, hidraulinės alyvos bakas, pagalbinis hidraulikos išėjimas, priekiniai ratai, hidraulikos varikliai ir krautuvo strėlė su priedo prijungimo plokštė.

② Galinis rėmas

Galinis rėmas yra krautuvo dalis už šarnyrinės jungties. Ant galinio rėmo sumontuota: variklis su įranga, akumulatorius, degalų bakas, hidraulikos siurbliai, galiniai ratai, hidraulikos varikliai.

③ Šarnyrinė jungtis

Šarnyrinė jungtis jungia priekinį ir galinį rėmus. Krautuvas turi hidraulinį vairo cilindą, kuris sumontuotas tarp priekinio ir galinio rėmų. Hidraulikos žarnos ir elektros laidai yra prakloti pro šarnyrinę jungtį.

④ Krautuvo strėlė

Krautuvo strėlė yra sumontuota ant priekinio rėmo su viena šarnyro ašimi. Priedų prijungimo plokštė sumontuota ant apatinės strėlės dalies. Strėlė yra teleskopinė, hidrauliškai išsitraukianti 700 mm.

⑤ Priedų prijungimo plokštė

Priedai montuojami prie priedų prijungimo plokštės. Fiksuojančius kaiščius ant plokštės galima valdyti rankiniu būdu (standartiškai) ar hidrauliškai (pasirinktinai).

⑥ Pagalbinis hidraulikos išėjimas

Prie šio išėjimo montuojamos hidrauliškai valdomų priedų hidraulikos žarnos. Šis išėjimas turi universalią („multi connector“) greito prijungimo sistemą ir yra dvigubo veikimo: jis turi dvi slėgines linijas ir vieną bako liniją. Be to, taip pat galima įrengti viengubo ar dvigubo veikimo pagalbinės hidraulikos išėjimą mašinos gale, ar dvigubo veikimo išėjimą priekyje po universalia („multi connector“) jungtimi.

⑦ Saugos rėmas (ROPS – apsaugos apsvirtus konstrukcija)

ROPS rėmas (apsaugos apsvirtus konstrukcija) atitinka standartą ISO 3471:1994 su priedu 1:1997 ir techniniais pataisymais 1:2000.

⑧ Apsauginis kėbulo viršus (FOPS – apsaugos nuo krentančių objektų konstrukcija)

FOPS apsauginis kėbulo viršus montuojamas ant ROPS konstrukcijos. Jis atitinka ISO 3449:1992 (1365 J) kriterijų.

Ženkla ir etiketės



Užtikrinkite, kad šie ženklai ir etiketės išliktų švarūs, nepažeisti ir įskaitomi. Jei kurios nors iš šių etikečių nėra ar yra neįskaitoma, ją nedelsiant reiktų pakeisti kita. Naujų etikečių prašykite savo vietinio „AVANT“

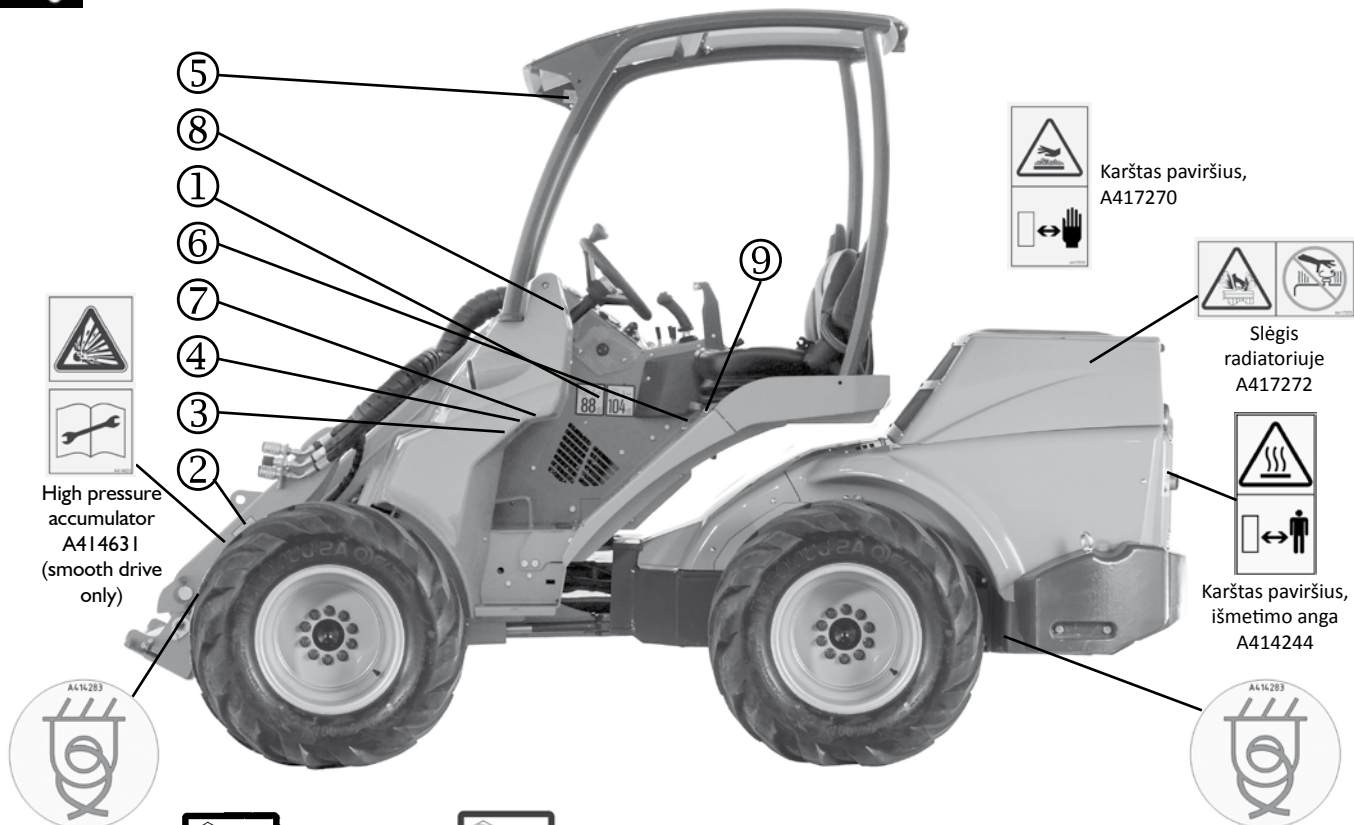

High pressure accumulator A414631 (smooth drive only)



Karštas paviršius, A417270



Slėgis radiatoriuje A417272



Karštas paviršius, išmetimo anga A414244

①



A411047



A418945

Garso galios lygis / Garso slėgio lygis ties vairuotojo sėdyne

⑥



⑦



A411456

Sutrupinimo pavojus, rankas ir kojas laikyti vairuotojo zonoje

②



Laikytis atokiau nuo mašinos pavojingos zonos 2 vnt.

A417273

③



⑧



A411455

Sutrupinimo pavojus, negriebti vairo rato iš mašinos lauko pusės ar sėdant į vairuotojo sėdynę.

④

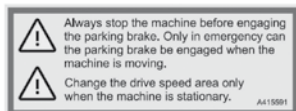

A415591

⑤

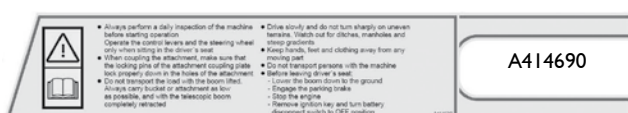

A414690

⑨



745: A419527
750: A419529

Techninė specifikacija

Modelis	AVANT 745	AVANT 750
Ilgis	3 080 mm	3 080 mm
Plotis	see table	see table
Aukštis	2 060 mm	2 100 mm
Svoris, nuo	1 850 kg	1 910 kg
Standartinės padangos	320/60-12"TR 26x12.00-12" GR/TR	320/55-15" GR/TR
Transmisija, pavara	hidrostatinė	hidrostatinė
Hidraulinės alyvos bako talpa	38 l	38 l
Hidraulinės alyvos kokybė	ISO VG 46	ISO VG 46
Pagalbinė hidraulika	70 l/min 185 bar	70 l/min 200 bar
Sukimosi spindulys vidinis, išorinis	1240 / 2780 mm	1240 / 2780 mm
Maks. kėlimo aukštis	3080 mm	3080 mm
Maks. kėlimo galia (hidr.)	2100 kg	2100 kg
Max. tipping load*	1400 kg	1400 kg
Maks. pradinė galia (kaušo atkėlimo) / 50 cm	1700 kg	1700 kg
Garo galios lygis 2000/14/EC L _p	86 dB (A)	86 dB (A)
Garo slėgio lygis 2000/14/EC L _w	101 dB (A)	101 dB (A)
Rankos vibracija, bendra, total	< 2,5 m/s ²	< 2,5 m/s ²
Viso kūno vibracija, bendra, max.	< 0,5 m/s ²	< 0,5 m/s ²

Modelis	740/750
Variklio markė ir tipas	Kubota V2403
Veikimas	4 taktų
Aušinimo sistema	vanduo
Cilindrų skaičius	4
Starteris	elektrinis
Cilindro tūris * eiga	87,0 x 102,4 mm
Darbinis cilindro tūris	2434 cm ³
Maks. galia (ECE R120)	37 kW (49 hp)
Degalai	dyzelis
Degalų bako talpa	40 l
Variklio alyvos tipas	API CC
Viscosity	SAE 10W-30
Variklio alyvos talpa	9,5 l
Įkrovimo srovė, maks.	40 A

*) Aproxima matuojama 400 mm nuo sukabinimo plokštės, įskaitant priedo svorį (70 kg) ir atsvarą.

Aukštis su kabina	26x12.00-12 og 320/60-12	320-55/15	400/50-15
Kabina L	2060 mm	2100 mm	2118 mm
Kabina LX	2078 mm	2112 mm	2132 mm
Kabina DLX	2105 mm	2139 mm	2169 mm

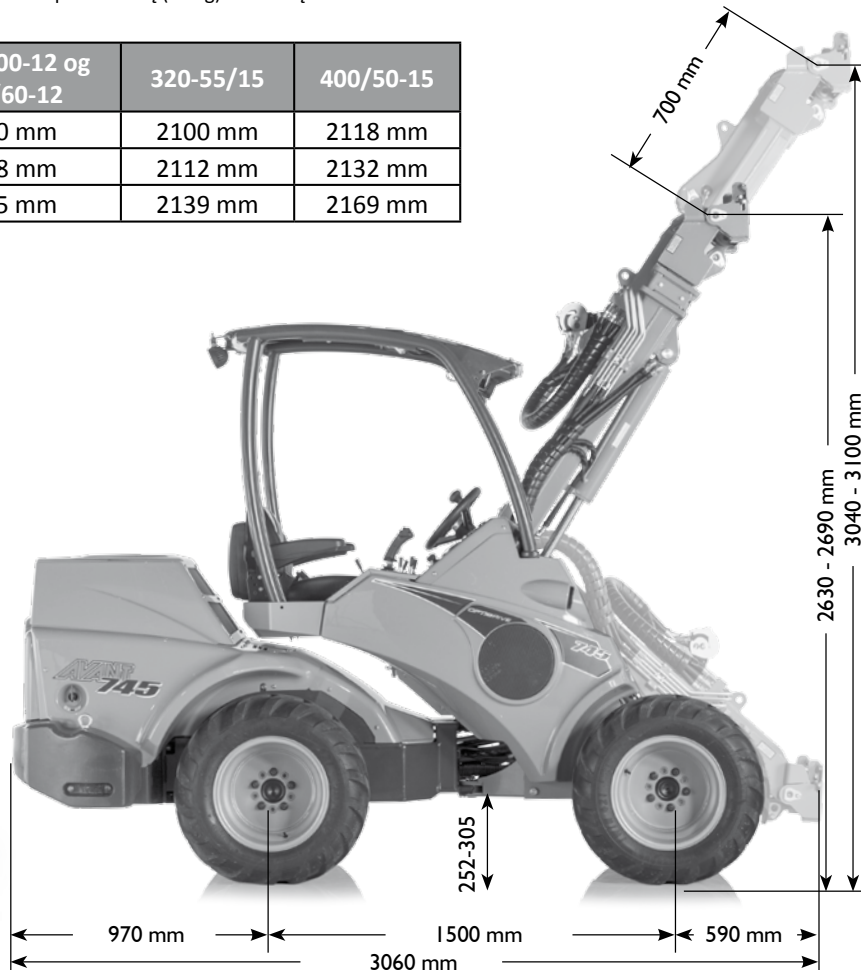

Važiavimo greitis ir traukos jėga

Model		320/60-12 26x12.00-12	320/55-15	400/50-15 31x15.5-15
AVANT 745	Važiavimo greitis	15 km/h	16 km/h	-
	Traukos jėga	1330 kp	1240 kp	-
AVANT 750	Važiavimo greitis	22 km/h	24 km/h	26 km/h
	Traukos jėga	1880 kp	1750 kp	1600 kp

Padangos

Krautuvui gali būti montuojamos skirtingų modelių padangos priklausomai nuo darbo aplinkybių. Įprastinio protektoriaus rašto padangos žemės paviršių pažeidžia mažiau nei traktoriaus (TR) padangos, tačiau sukibimas yra prastesnis.

Padanga	Protektoriaus raštas	Detalės Nr.	Padangos slėgis	Mašinos plotis 745	Mašinos plotis 750	Derinama su sparnais Priekiu	Derinama su sparnais Galau	Derinama su sniego grandinėmis
27x8.50-15	TR	65414	2,5 bar	1030 mm	1080 mm	-	-	65723
26x12.00-12	GR	65212	2,0 bar	1290 mm	1350 mm	x	x	64973
26x12.00-12	TR	65739	2,0 bar	1290 mm	1350 mm	x	x	64973
320/60-12	TR	65224	2,0 bar	1290 mm	1350 mm	x	x	65603
320/55-15	GR	65459	2,0 bar	1305 mm	1360 mm	x	x	65722
320/55-15	TR	65506	2,0 bar	1305 mm	1360 mm	x	x	65722
31x15.50-15	GR	65959	2,0 bar	-	1420 mm	x	x	-
400/50-15	TR	65958	2,0 bar	-	1450 mm	x	x	-
400/50-15	GR	66257	2,0 bar	-	1450 mm	x	x	-

Norėdami išlaikyti maksimalų stabilumą ir kontrolę, rinkitės pačias didžiausias padangas. Padangos, siauresnės už standartines, yra skirtos tik specialiems tikslams su mašinos pločio apribojimais. Naudokite tik tas padangas ir ratlankius, kurie atitinka originalias specifikacijas ir išmatavimas. Tokiu būdu išvengsite galimų problemų dėl variklio apkrovos, padangų dydžio ar guolių apkrovos varikliui. Dėl papildomos informacijos susisiekite su tiekėju. Specialios padangos, pavyzdžiui, dygliuotos, taip pat gali būti naudojamos darbo metu. Tiekėjas pateiks detalią informaciją.

Pagalbinės hidraulikos alyvos debitas

Maks. pagalbinės hidraulikos alyvos debitus galima naudoti ne su visais priedais. Pasinaudodami šia lentele ir priedo operatoriaus vadovu, pasitikrinkite kokios yra teisingos variklio apskukos ir pagalbinės hidraulikos siurblio konfigūracija.

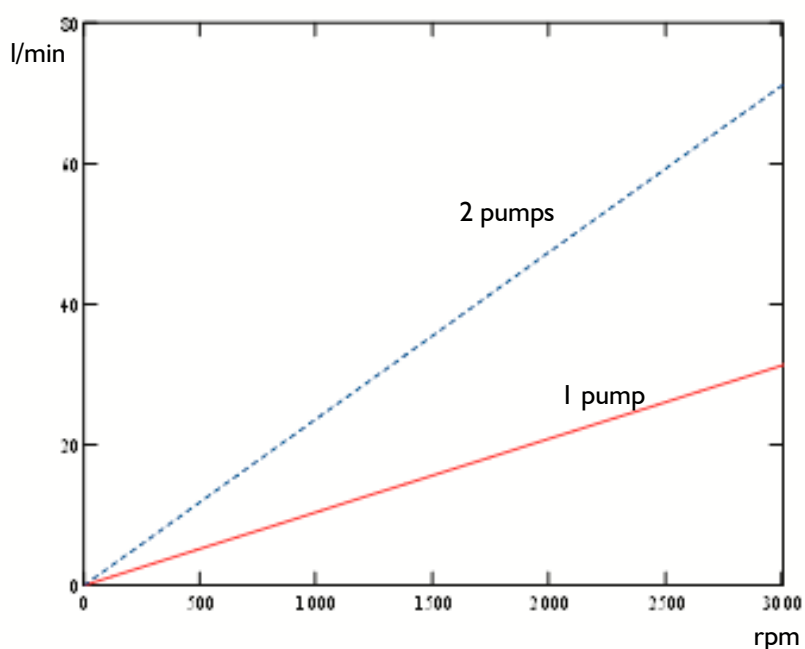

Apkrovos diagrama

Krautuvo kėlimo galią riboja apsisvertimo per priekinę ašį pavojus. Žemiau pateiktoje diagramoje nurodytos apsisvertimo apkrovos ir maks. leistinos apkrovos įvairiose krovimo situacijose ant lygaus plokščio paviršiaus, kai krautuvo važiuoklė maksimaliai susisukusi.

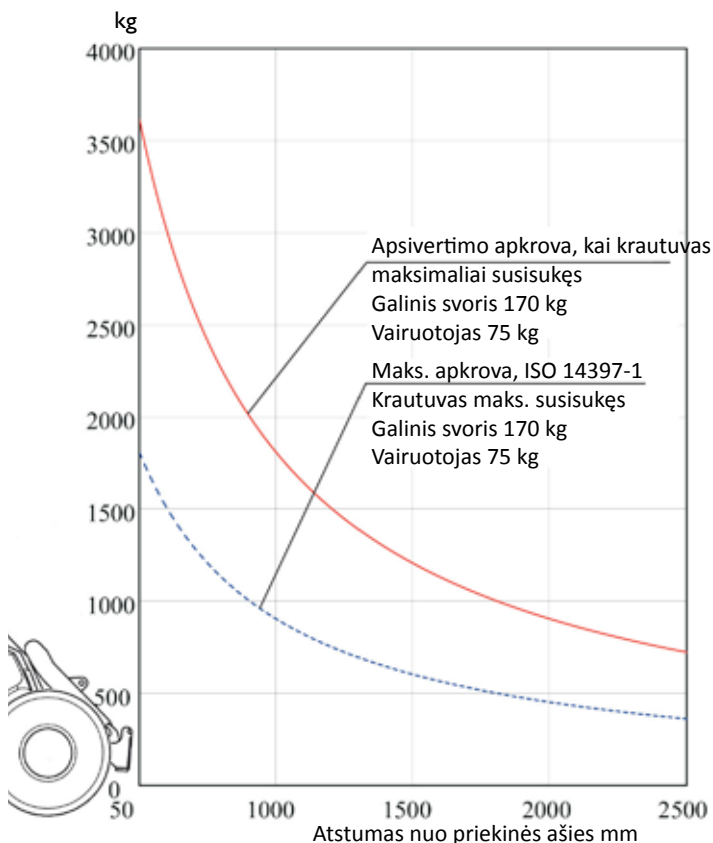

Diagramas galima interpretuoti taip:

- Diagramos rodo persivertimo apkrovą ir maks. apkrovą su kroviniu įvairiais atstumais nuo krautuvo priekinės ašies
- Pavyzdys: Jei krovinio svorio centras yra 750 mm į priekį nuo priekinės ašies, maks. apkrova yra apie 1250 kg, kai vairuotojas sveria 75 kg ir kai ant krautuvo sumontuotas 170 kg integruotas galinis svoris.
- DĖMESIO! Vairuotojui išlipant iš mašinos, persivertimo ir maks. svoriai atitinkamai sumažėja.
- Persivertimo svoris ir maks. svoris priklauso tiek nuo vairuotojo svorio, tiek nuo galimai ant krautuvo sumontuotų papildomų svorių.
- Atkreipkite dėmesį, kad diagramos yra teisingos tik mašinai dirbant ant lygaus, plokščio ir tvirto atraminio paviršiaus. Apkrovos gali žymiai sumažėti dirbant ant nuolydžių ir (arba) minkšto paviršiaus.

Transportavimo instrukcijos ir tvirtinimo vietos

Transportuodami mašiną, sumontuokite šarnyrinio rėmo užraktą, kaip pavaizduota 26 puslapyje. Nuleiskite strėlę žemyn ir išjunkite akumulatoriaus atjungimo jungiklį. Nepamirškite nuimti rėmo užrakto po pervažavimo!

Prižiūrėkite diržus ant galinio rėmo šonuose ir ant priekinio rėmo arti strėlės. Pasirinktinai diržai gali būti tvirtinami ant galinio buferio arba už galinių ratų (A418746 str).

Krautuvas negali būti velkamas. Jis pagamintas su hidrostatische transmisija ir hidraulinio stovėjimo stabdžiu, kuris gali būti naudojamas tik tada, kai variklis veikia ir yra pakankamas slėgis hidrauliniame sistemoje. Tuo atveju, kai yra techninis gedimas ir variklio užvesti negalima, mašina turi būti pakelta pvz su šakiniu krautuviu ir vežama į servisą. Krautuvas gali būti pakeltas tinkamai sumontavus kėlimo diržus ant ROPS rėmo arba ant kabinos LX/DLX. Prieš keliant krautuvi, jo priedai ir papildomi svoriai turi būti pašalinti. Sumontuokite rėmo užraktą ant mašinos. Įsitinkinkite, kad kėlimo diržai nejuda ir kad mašina nepersisuka kėlimo metu. Vykdykite operatoriaus vadovo instrukcijas naudodami kėlimo diržus.

Krautuvo su ROPS rėmu pakėlimui yra tvirtinami keturiomis juostomis arba diržais ir mažiausiai 2 metrų ilgio. Kėlimo diržų kilpos aplink keturis ROPS taškus. Krautuvo su kabina LX ar DLX pakėlimui, keturios kėlimo kilpos turi būti tinkamai pritvirtintos kabliukais ir grandinėmis.

Kėlimo komplektas A418706 apima visas reikiamas dalis ir išsamias instrukcijas krautuvi su ROPS rėmu ir Kit A417352 su kabina LX/DLX pakėlimui.



Nuleiskite strėlę ir uždėkite rėmo spyną, kaip parodyta 28 psl. Prieš keldami, pašalinkite sunkius priedus ir papildomus svorius. Niekada nekelkite krautuvo kartu su jį valdančiais asmenimis.

Ekspluatacijas instrukcijas

Valdymo elementai

Toliau pateiktame paveiksle pavaizduotas valdymo elementų išdėstymas. Įvairiems modeliams valdymo elementų vieta ir funkcija gali šiek tiek skirtis – žr. tolimesnius puslapius.

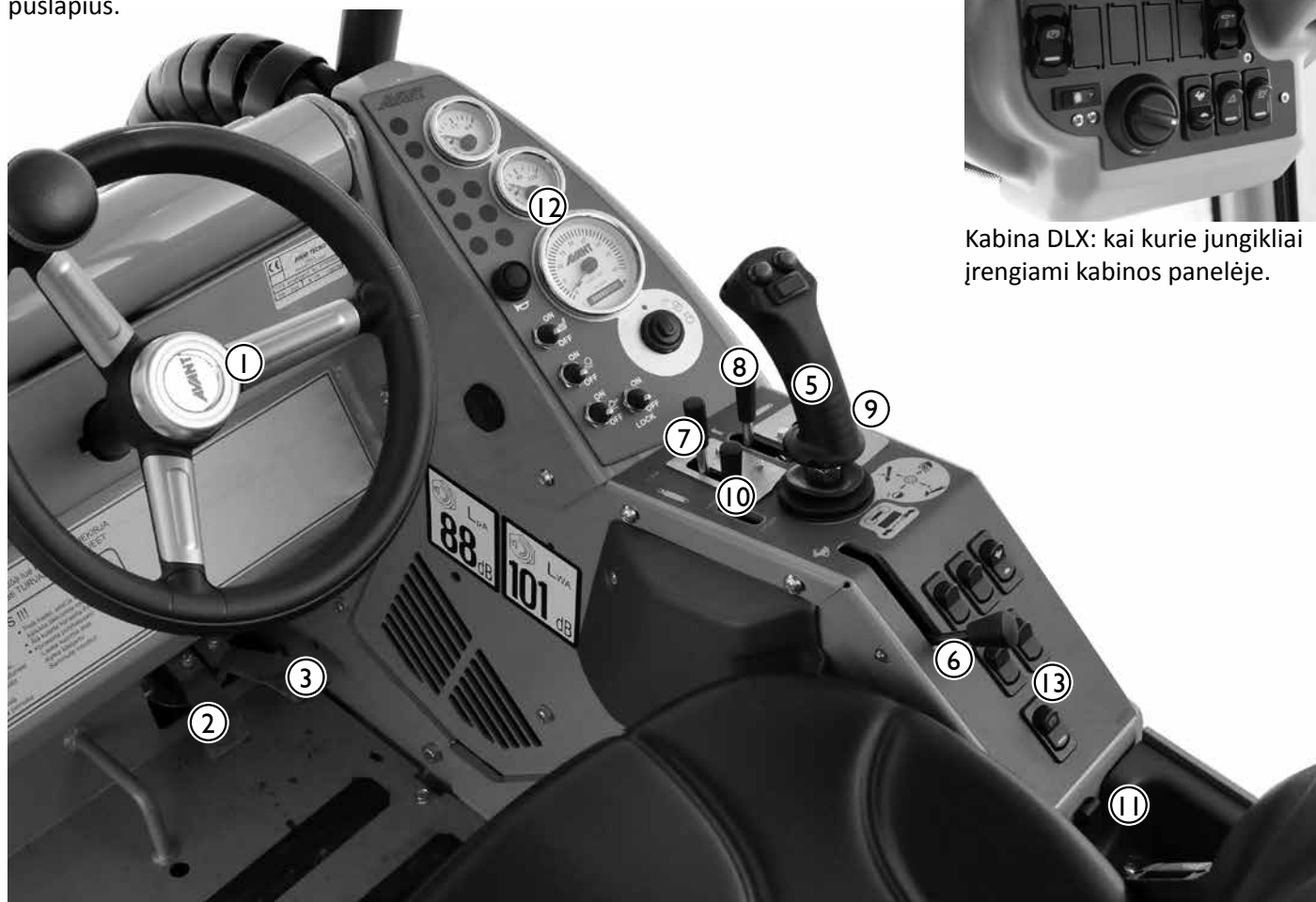

Kabina DLX: kai kurie jungikliai įrengiami kabinos panelėje.

1. Vairas
2. Važiavimo pedalas, kairysis: važiavimas atgal (16 puslapis)
3. Važiavimo pedalas, dešinysis: važiavimas pirmyn (16 puslapis)
5. Strėlės ir kaušo valdymo svirtis (15 puslapis)
6. Rankinio droselio svirtis (15 puslapis)
7. Pagalbinės hidraulikos valdymo svirtis (15 puslapis)
8. Teleskopinės strėlės valdymo svirtis (15 puslapis)
11. 12 V išėjimas
12. Prietaisų panelė (16 puslapis)

13. Jungikliai ant panelės

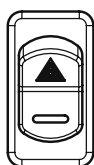

Mirksintis avarinis žibintas (pasirinktinai)

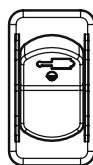

Hidraulinė priedo prijungimo plokštė (pasirinktinai)



Darbo žibintai (pasirinktinai)

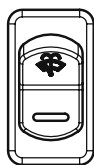

Priekinio stiklo valytuvas ir plautuvas (kabinos parinktis)



Stovėjimo Stabdžio svirtis (18 puslapis)



Švyturėlis (pasirinktinai)

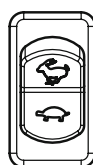

Važiavimo greičio pasirinkimo jungiklis (Avant 750) Žr. 18 psl

Krautuvo valdymas, pagalbinė hidraulika ir kitos funkcijos

Dauguma krautuvo funkcijų yra valdomos iš operatoriaus dešinėje esančios valdymo panelės: strėlės ir kaušo judėjimo valdymas, pagalbinė hidraulika (priedai), variklio apsakos ir kt., priklausomai nuo krautuvo modelio. Įvairios funkcijos pavaizduotos toliau pateiktuose paveiksluose:



Priedų valdymo jungiklių paketas (pasirenkamas)

- Pasirenkama įranga, kuria valdomos priedo elektrinės funkcijos.
- Susideda iš 3 valdymo svirtčių, laidų ir 7 polių lizdo, kuris yra tvirtinamas ant papildomos hidraulinės daugiafunkcinės jungties (žr. 8 p.) Prijungto elektros laido lizdas yra sumontuotas ant daugiafunkcinės jungties. Tokiu būdu elektros laidas ir priedų hidraulinės žarnos yra prijungtos tuo pačiu metu su daugiafunkcine jungtimi.
- Jungiklių paketas montuojamas ant strėlės valdymo svirties, kaip pavaizduota paveiksle, o klavišiniai jungikliai valdomi dešinės rankos nykščiu

5. Strėlės ir kaušo valdymo svirtis

(Pasirenkamos elektrinės vairalazdės funkcijos aprašytos 19 puslapyje)

- Traukite atgal strėlei pakelti
- Stumkite pirmyn strėlei nuleisti
- Kreipkite į kairę kaušo viršui pakelti (pildymas)
- Kreipkite į dešinę kaušo viršui nuleisti (iškrovimas)

6. Rankinio droselio svirtis

- Stumkite pirmyn variklio apsakoms padidinti
- Traukite atgal variklio apsakoms sumažinti

7. Pagalbinės hidraulikos valdymo svirtis

(hidrauliškai valdomiems priedams)

- Norėdami patikrinti priedo judėjimo kryptį, atsargiai pastumkite svirtį į dešinę.
- Nuolatiniam įvairiomis kryptimis judančių priedų veikimo užfiksavimui, pastumkite svirtį į dešinę ir tiesiai.
- Norėdami, kad priedas judėtų priešinga kryptimi, pastumkite svirtį į kairę.
- Naudojantis elektrine vairalazde valdymo svirtis taip pat judės. Priedas gali būti valdomas abejomis svirtimis

8. Teleskopinės strėlės valdymo svirtis

- Norėdami prailginti strėlę, pasukite svirtį į dešinę.
- Norėdami sutrumpinti strėlę, pasukite svirtį į kairę.

9. Galinio ar papildomo priekinio pagalbinės hidraulikos išėjimo valdymo svirtis (pasirenkama)

- Atsargiai patraukite atgal priedo veikimo kryptį patikrinti
- Stumkite pirmyn + sukite kairėn iki užrakinimo padėties: priedas veikia priešinga kryptimi

10. Pagalbinės hidraulikos siurblių pasirinkimo svirtis

- Svirtis priekinėje padėtyje (1 siurblys): vienas siurblys prijungtas prie pagalbinės hidraulikos
- Svirtis galinėje padėtyje (2 siurbliai): abu siurbliai prijungti prie pagalbinės hidraulikos

Prietaisų panelė







Vairuotojo sėdynės dešinėje pusėje panelėje įrengti matuokliai, indikatoriai ir jungikliai, kurie padeda operatoriui valdyti krautuvą. Įvairių modelių valdymo panelė gali šiek tiek skirtis. Funkcijos pavaizduotos toliau pateiktame paveiksle:



Kabinos LX /DLX



ROPS

1. Apkrovos jutiklio indikatorius
2. Strėlės „plaukiojimo“ indikatorius 
3. Priekinio žibinto indikatorius (eismo žibintų kompleksas) 
4. Sėdynės šildymo indikatorius 
5. Žvakės indikatorius 
6. Droselis
7. Darbo žibintų jungiklis
8. Tachometras
9. Valandų skaitiklis
10. Alyvos slėgio indikatorius 
11. Įkrovimo indikatorius
12. Termometras
13. Uždegimo jungiklis
14. Garsinis signalas
15. Sėdynės šildytuvo jungiklis
16. Pavaros išjungimo, apsaugos nuo praslydimo vožtuvo jungiklis (pasirenkamas)
17. Strėlės „plaukiojimo“ jungiklis (pasirenkamas)
18. Hidraulinės alyvos aušintuvo ventiliatoriaus saugiklio indikatorius, žr. 30 puslapį 
19. Darbo žibintų indikatorius 

Valdymo elementai kojų nišoje

Šiame paveiksle pavaizduoti kojų nišoje esantys valdymo elementai:



1. Važiavimo pedalas, kairysis: važiavimas atgal
2. Važiavimo pedalas, dešinysis: važiavimas pirmyn

Kaip teisingai valdyti važiavimo pedalus, skaitykite 22 puslapyje.

Pakabinama sėdynė

Krautuvas standartiškai turi pakabinamą sėdynę. Ji turi tokius reguliavimo įtaisus:

1. Pakabos reguliavimas

- sukant rankenėlę pagal laikrodžio rodyklę, pakaba minkštėja, prieš laikrodžio rodyklę – kietėja

2. Nugaros atramos kampas

- nugaros atramos kampą galima reguliuoti sukant rankenėlę

3. Sėdynės padėtis

- sėdynės atstumą nuo vairo galima reguliuoti svirtimi, kuri yra po sėdynės priekiniu kraštu

4. Porankio kampas

- porankio atramos kampą galima reguliuoti ritinėliu, esančiu po porankiu



Pneumatinė sėdynė (pasirinktinai kabinoje DLX)

Norėdami sureguliuoti sėdynę, atsisėskite ir paspauskite degimo mygtuką „ON“. Patikrinkite indikatorių sėdynės priekyje. Pakelkite rankeną į viršų arba nuleiskite žemyn. Tokiu būdu indikatoriaus žymeklis bus per vidurį.

Sėdynė yra šildoma. Šildymo jungiklis yra sumontuotas sėdynės užpakalinėje dalyje, kairėje pusėje. Žemiau yra juosmens atramos reguliavimo svirtis.

SVARBU: jei krautuve yra pneumatinė sėdynė, šildymo jungiklis ir indikatoriaus lemputė prietaisų skydelyje neveiks.



Saugos diržas ir sėdynės nustatymai

Važiudami visada būkite prisisegę saugos diržu. Įsitikinkite, kad sėdynė yra tinkamai sureguliuota ir jos perduodamos vibracijos yra minimalios. Ilgalaikės vibracijos gali daryti neigiamą poveikį sveikatai. Taip pat stenkitės palaikyti dirbamos žemės paviršių kuo geresnės būklės, kad sumažintumėte vibraciją.

Teleskopinė strėlė

Teleskopinė strėlė valdoma valdymo panelėje esančia svirtimi Nr. 8 (žr. 15 puslapį).

Teleskopo ilgis yra 700 mm, o papildomas kėlimo aukštis yra 485 mm.



Akumulatoriaus atjungimo jungiklis

Krautuvas turi akumulatoriaus atjungimo jungiklį. Šis jungiklis yra mašinos gale dešinėje pusėje (žr. paveikslą). Akumulatoriaus atjungimo jungiklis atjungia srovę tarp akumulatoriaus ir likusios elektros sistemos. Visada išjunkite pagrindinę srovę, kai krautuvas nenaudojamas ilgesnį laiką, arba atlikdami mašinos techninės priežiūros darbus. Pagrindinę srovę išjunkite, kad akumulatorius neišsikrautų.



Stovėjimo stabdžio svirtis

Avant 745/750 modelyje yra hidraulinis stovėjimo stabdys. Juo užblokuojami priekiniai ratai. Stovėjimo stabdys valdomas dešinėje valdymo panelės pusėje esančia svirtimi (žr. 14 p.). Kabinose LX/DLX svirtis yra dešinėje pusėje viršuje.

- Raudonas svirties indikatorius šviečia raudonai, kai stabdys yra įjungtas.
- Žalia šviesa po ženklų „P“ šviečia visada.



Stovėjimo stabdys įsijungia automatiškai tada, kai variklis nustoja dirbti. Stabdys gali būti atleidžiamas tik tada, kai variklis dirba ir sistemoje yra hidraulinio slėgio.



Nejunkite stovėjimo stabdžio, kai mašina juda, nebent iškyla pavojus. Stabdžio įjungimas judant mašinai gali užblokuoti priekinius ratus ir mašina gali staigiai sustoti.



Jei stabdis įjungiamas pakartotinai, kai mašina juda, stabdžių diskai gali greitai nusidėvėti. Visada sustabdykite mašiną prieš įjungdami stovėjimo stabdį.

Važiavimo greičio pasirinkimo jungiklis (750)

„Avant 750“ turi dviejų greičių hidraulinės pavaros variklius. Važiavimo greičio diapazoną galima pasirinkti valdymo panelės dešinėje esančiu jungikliu (žr. 14 puslapį). Žemo greičio diapazonas (jungiklis „vėžlio“ padėtyje) yra 0-12 km/val., didesnio greičio diapazonas (jungiklis „zuikio“ padėtyje) yra 0-25 km/val. su 320/55-15 padangomis.



Važiuojant atgal aukštesnio greičio diapazonu, traukos jėga yra apie 50 % nuo traukos jėgos pirmyn. Žemesnio greičio diapazone traukos jėga pirmyn ir atgal yra vienoda. Traukos jėga žemesnio greičio diapazone yra dvigubai didesnė nei aukštesnio greičio. Aukštesnio greičio diapazonas skirtas ilgesniems atstumams, kai aukšta traukos jėga nereikalinga.



Nekeiskite važiavimo greičio diapazono važiuodami aukštesniu greičiu. Visada pirmiau sustabdykite mašiną ar sulėtinkite prieš atlikdami perjungimą į aukštesnį ar žemesnį greitį. Būkite atsargūs, kai važiuojate aukštesnio greičio diapazone. Nesukite mašinos važiuodami dideliu greičiu.

Sėdynės šildytuvas

Pakabinama sėdynė turi elektrinį sėdynės šildytuvą. Sėdynės šildytuvo jungiklis (15) ir indikatorius yra ant prietaisų panelės.



Strėlės savaiminis išsilyginimas (pasirinktinai)

Savaiminio išsilyginimo sistema išlaiko vienodą priedo padėtį žemės atžvilgiu, nepriklausomai nuo strėlės padėties.

Savaiminis išsilyginimas yra hidraulinis: strėlės kairėje pusėje yra išlyginimo cilindras, kuris seka kaušo pakreipimo cilindro judesius ir išlaiko priedą išlygintą.

Savaiminis išsilyginimas atsijungia, kai įjungiamas strėlės „plaukiojimas“.

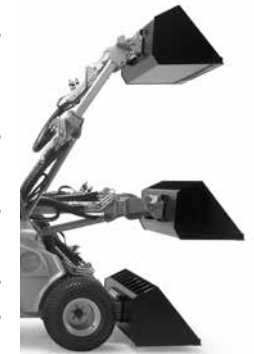

Strėlės „plaukiojimas“ (pasirinktinai)

„Plaukiojimo“ sistema išjungia kairinį cilindrą taip, kad strėlė „plaukiotų“ į viršų nuo padėties, kuri yra tuo metu, kai įjungiamas strėlės „plaukiojimo“ funkcija, ir priedas galėtų sekti žemės kontūrą.

1. Nuleiskite strėlę
2. Įjunkite „plaukiojimo“ funkciją klavišiniu jungikliu Nr. 17
3. Įsižiebia strėlės „plaukiojimo“ indikatorius prietaisų panelėje



Tuo metu kai naudojama strėlės „plaukiojimo“ funkcija, į hidraulikos sistemą gali patekti oro. Dėl to strėlės judėjimas gali tapti netikslus ir strėlė gali „pasiduoti“. Todėl išjungus strėlės „plaukiojimo“ funkciją, strėlę ir priedo prijungimo plokštę reiktų visuomet nukreipti į galines padėtis. Strėlės „plaukiojimo“ funkciją naudokite tik tada, kai tai būtina.

Vairalazdė (pasirinktinai)

Krautuve pasirinktinai galima įrengti vairalazdę, su kuria pagalbinė hidraulika valdoma elektra. Mygtukų paspaudimais pagalbinė hidraulika įjungiamas atjungiamas.



Variklio bloko šildytuvas (pasirinktinai)

Krautuvas pasirinktinai gali turėti variklio bloko šildytuvą. Variklio bloko šildytuvo išėjimas yra mašinos gale dešinėje pusėje.

Priekabos kablys (pasirinktinai)

Krautuvas gali būti pasirinktinai montuojamas su priekabos kabliu. Yra du galimi modeliai: 50 mm rutulinis kablys ir 50 mm rutulinis kabys su vilkimo ašimi. Abu kabliai gali būti montuojami arba tiesiogiai ant galinio buferio arba ant papildomo galinio svorio. Maksimali leidžiama vertikali priekabos sukabinimo apkrova yra 6900 N, maks. vilkimo apkrova yra 6000 N. Įsitikinkite, kad priekabos svoris yra paskirstytas tolygiai ir priekaba negali pakilti nuo kablo.



Papildoma atsvara (pasirinktinai)

Krautuvas gali būti montuojamas su papildomu atsvaru ant galinio buferio. Trys atsvarai yra maksimalus kiekis (1 atsvaras=29 kg). Jei mašina yra montuojama su papildoma atsvara ant priekabos kablo, tada maksimalus papildomu atsvarų kiekis yra 1. Krautuvas gali būti montuojamas su papildomu šoninio svoriu (80 kg arba 180 kg) už galinių ratų.



Papil galinis svoris 29kg



Galinis šoninis svoris (2x40 kg)



Galinis šoninis svoris (2x90 kg)

Darbo žibintų komplektas (pasirinktinai)

Krautuvas pasirinktinai gali turėti papildomus darbo žibintus, kurie montuojami ant apsaugos apsvirtus rėmo (ROPS). Žibintai valdomi valdymo panelėje esančiu jungikliu (žr. 14 puslapį).



Priekiniai žibintai, švyturėlis, avariniai žibintai ir atšvaitų rinkinys (pasirinktinai)

Ši papildoma įranga leidžia dalyvauti eisme tam tikrose šalyse. Šalių reikalavimai gali skirtis. Prašome susisiekti su vietiniu AVANT tiekėju.



Pakreipimo adapteris (pasirinktinai)

Hidraulinis pakreipimo adapteris tvirtinamas tarp priedo ir priedo tvirtinimo plokštės. Jis leidžia vairuotojui pakreipti priedą į šonus jam sėdint vairuotojo sėdynėje. Pakreipimo adapteris daugiausia skirtas nehidrauliniams priedams, tačiau su pasirinktu dvigubo veikimo pagalbinės hidraulikos išėjimu priekyje (A35492) tuo pat metu galima sumontuoti ir hidrauliškai valdomą priedą (pvz., 4 viename kaušą). Šiuo atveju, pakreipimo adapteris valdomas papildomos pagalbinės hidraulikos valdymo svirtimi (Nr. 9, 15 puslapyje).



Pavaros atjungimo vožtuvas (pasirinktinai)

Jungiklis Nr. 16, „LOCK“ (blokavimas), valdo vožtuvą, kuris nukreipia alyvos srautą tarp kairiojo ir dešiniojo hidraulinių variklių, ir tai turi įtakos traukos jėgai.

„LOCK OFF“ (blokavimas išjungtas): šiame režime hidraulinė alyva teka nuosekliai iš variklio į variklį. Ratai sukasi laisvai ir krautuvas palieka mažiau padangų žymių ant minkštų ir jautrių paviršių.

„LOCK ON“ (blokavimas įjungtas): šiame režime hidraulinė alyva teka lygiagrečiai tarp kiekvienos pusės hidraulinių variklių, panašiai, kaip veikia diferencinio blokatorius. Tai pagerina trauką ir krautuvo tempimo galią.

Jei mašina neturi pavaros atjungimo funkcijos, sistema veikia blokavimo režime („LOCK ON“).

Apsaugos nuo praslydimo vožtuvas (pasirinktinai)

Šis vožtuvas teigiama kryptimi nukreipia alyvos srautą tarp dešiniojo ir kairiojo hidraulinių variklių ir pagerina trauką ant slydžių ir nelygių paviršių.

Jis yra įjungiamas pakartotinai spaudžiant jungiklį ant vairalazdės.

Kai jungiklis yra atleidžiamas, apsaugos nuo praslydimo vožtuvas išsijungia. Vožtuvo veikimas priklauso nuo pavarų grandinės jungiklio Nr. 15 padėties:

„LOCK ON“ (blokavimas įjungtas): apsaugos nuo praslydimo vožtuvas veikia. Geriausia trauka pasiekama naudojant pakankamas variklio apsukas ir tinkamai spaudžiant pavaros pedalą.

„LOCK OFF“ (blokavimas išjungtas): pavaros kontūras atjungtas – apsaugos nuo praslydimo vožtuvas nukreipia alyvos srautą tik tarp priekinių hidraulinių variklių, o tarp galinių – ne.



Ispėjamasis švyturėlis (pasirinktinai)

Švyturėlis gali būti greitai pašalinamas atsukus tvirtinimo varžtą. Uždenkite švyturėlio laikiklį dangteliu, kad apsaugotumėte jungiklius nuo vandens ir pažeidimų. Laikykite švyturėlį saugiai. Jis yra užlituotas ir naudotojas negali pakeisti ar sutaisyti vidinių švyturėlio komponentų.



Švyturėlis susideda iš aukštos įtampos komponentų. Nenaudokite ir nebandykite sutaisyti sugadinto švyturėlio; pakeiskite jį nauju.

Apšvietimo juosta (pasirinktinai)

Žybsinčios apšvietimo juostos galimos tik kabinai DLX.



Papildomi pagalbinės hidraulikos išėjimai, priekyje ir gale (pasirinktinai)

Be standartinio pagalbinės hidraulikos išėjimo priekyje, turinčio universalią jungtį („multi connector“), krautuvui taip pat gali būti pasirinktinai įrengtas papildomas dvigubo veikimo išėjimas. Papildomas pagalbinės hidraulikos išėjimas gali būti įrengtas tiek krautuvo priekyje, tiek gale, o jungtys yra įprasto greito sujungimo tipo. Papildomas išėjimas (priekinis ar galinis) pasirenkamas klavišiniu jungikliu prietaisų panelėje (žr. 13 puslapį) ir valdomas pagalbinės hidraulikos valdymo svirtimi Nr. 7 (žr. 15 puslapį).

Krautuvui gali būti įrengtas arba galinis pagalbinės hidraulikos išėjimas, arba papildomas priekinis išėjimas, tačiau ne abu.

Viengubo veikimo išėjimas

1. Papildomas pagalbinės hidraulikos išėjimas priekyje

- Greitosios jungtys įrengtos po universalia jungtimi („multi connector“).

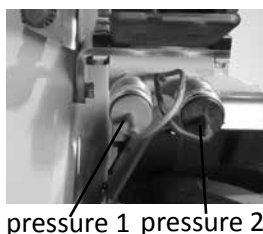

Dvigubo veikimo išėjimas

2. Pagalbinė hidraulika gale

- Greitosios jungtys įrengtos radiatoriaus viršuje. Išėjimas gali būti viengubo ar dvigubo veikimo.

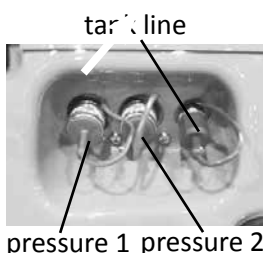

Variklio užvedimas

Prieš užvesdami variklį atlikite kasdieninį patikrinimą, žr. 27 puslapį. Sureguliuokite sėdynę ir veidrodėlius (jei yra) taip, kad būtumėte geroje darbinėje padėtyje ir niekas neribotų matymo lauko iš vairuotojo sėdynės. Patikrinkite, ar visi valdymo elementai tinkamai veikia. Įsitinkite, ar darbo zona yra saugi. Perskaitykite ir laikykitės eksploatacijos ir saugos instrukcijų.

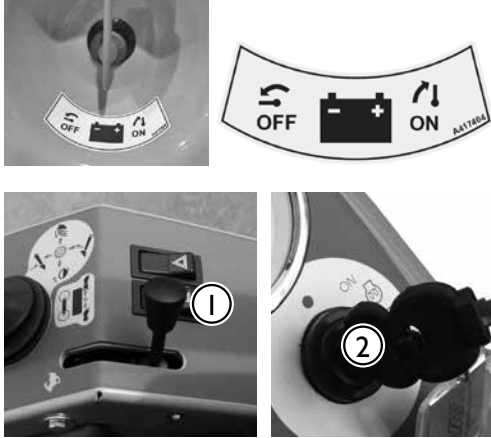

1. Įjunkite akumuliatoriaus atjungimo jungiklį.
2. Rankinę droselio svirtį ① nustatykite į maždaug ¼ diapazono (1)
3. Įsitinkite, kad išjungta pagalbinė hidraulika (svirtis neutralioje padėtyje). Nespauskite važiavimo pedalų.
4. Pasukite uždegimo raktelį ② dešinėn į uždegimo padėtį kol įsižiebs geltonas žvakės ⑦ indikatorius ir laikykite uždegimo raktelį tokioje padėtyje, kol žvakės indikatorius užges.
5. Sukite uždegimo raktelį toliau, kol variklis pasileis.

Jei variklis nepasileidžia, nebandykite jo paleidinėti ilgiau nei 10 sekundžių vienu metu. Įsitinkite, kad bake yra dyzelinių degalų, šiek tiek palaukite ir vėl bandykite.



Jei paleidimo metu įjungta pagalbinė hidraulika ir prie mašinos prijungtas hidrauliškai valdomas priedas, jis gali staiga pajudėti ir sukelti pavojų. Užtikrinkite, kad paleidimo metu pagalbinės hidraulikos valdymo svirtis būtų neutralioje padėtyje.



Variklio negalima paleisti, jei pagalbinės hidraulikos valdymo svirtis (Nr. 7, 15 puslapis) yra fiksuotoje padėtyje.

Variklio stabdymas

1. Nuleiskite strėlę žemyn, sumažinkite variklio apskukas, sustabdykite priedą (pagalbinės hidraulikos valdymo svirtį nustatykite į neutralią padėtį, žr. 15 puslapį).
2. Sustabdykite variklį uždegimo raktelį pasukdami į išjungimo („OFF“) padėtį (į kairę).
3. Išleiskite pagalbinės hidraulikos slėgį (žr. 15 puslapį).
4. Apsaugokite krautuvą nuo pasinaudojimo be leidimo. Ištraukite uždegimo raktelį ir išjunkite maitinimą akumuliatoriaus atjungimo jungikliu.

Iš karto išjunkite variklį, jei pastebėjote bent vieną iš šių požymių. Išsiaiškinkite gedimo priežastį prieš vėl užvesdami variklį.

- Alyvos slėgio įspėjamoji lemputė įsijungia veikimo metu.
- Staiga atsiranda nejprastas garsas.
- Išmetimo dūmai staiga patamsėja ar tampa balti.

Važiavimo valdymas



„AVANT 700” serijos krautuvai turi hidrostatinės pavaros sistemą, reguliuojamo našumo hidraulinį siurbį pavaros kontūre. Šio pavaros siurblio alyvos debitas tolygiai reguliuojamas dviem važiavimo pedalais. Važiavimo pedalai veikia proporcingai valdydami važiavimo greitį ir galią į pavaros variklius.

Hidrostatinės pavaros sistema turi įvairias darbinės charakteristikas mechaninės pavaros atžvilgiu. Norint gauti maksimalią stūmimo galią, spauskite pedalą lengvai, aukštesniam važiavimo greičiui pasiekti – spauskite pedalą stipriau.

Abiejų važiavimo pedalų veikimas yra panašus į pavarų, o ne į įprastą greičio pedalą. Kuo labiau spaudžiamas pedalas, tuo aukštesnė pavara įjungiama. Todėl neturėtumėte pedalo spausti labiau varikliui pasiekus maksimalią apkrovą. Paspaudus pedalą labiau variklis tiesiog sustos.

Norėdami išgauti aukštą traukos jėgą:

1. Lėtai didinkite greitį (750)
2. Naudokite aukštas variklio apsukas.
3. Važiavimo pedalu pasirinkite santykinai žemą važiavimo greitį. Tai yra: pedalą spauskite lengvai (tai tolygu žemos pavaros pasirinkimui). Tokiu būdu galima išspausti visą hidraulikos sistemos ir variklio galią.



Važiavimas mašina valdomas važiavimo pedalais ir rankiniu droseliu tokiu būdu:

Pasirinkite variklio apsukas valdymo panelėje esančia rankine droselio svirtimi. Pagrindinė taisyklė yra tokia: naudokite žemesnes apsukas lengvesniam darbui ir aukštesnes apsukas sunkesniam darbui. Važiuojant variklio apsukas galima reguliuoti rankine droselio svirtimi, jei reikia. Nesukite mašinos važiuodami dideliu greičiu. Rankinė svirtis taip pat turi įtakos hidrauliškai valdomo priedo darbo greičiui: kuo daugiau atidarytas droselis, tuo greičiau priedas dirba. Žiūrėkite, kad neviršytumėte maks. leistino alyvos debito į priedą.



Jei norite važiuoti pirmyn, švelniai paspauskite dešinįjį važiavimo pedalą, kol mašina pradės lėtai judėti. Norimą važiavimo greitį pasirinkite važiavimo pedalu: kuo labiau pedalą spausite, tuo greičiau važiuosite. Norėdami sustoti švelniai atleiskite pedalą, pakeldami nuo jo koją, mašina sulėtės ir sustos. Važiavimas atgal valdomas kairiuoju važiavimo pedalu tokiu pat būdu, kaip ir važiavimas pirmyn: kuo labiau pedalą spausite, tuo greičiau važiuosite.

Susipažinkite su važiavimu mašina žemu greičiu ant lygaus, plokščio paviršiaus atviroje vietoje, kur nenumatyti judesiai nesukels problemų ar pavojaus. Išmokę važiuoti mažu greičiu, laipsniškai didinkite greitį ir išmokite važiuoti didesniais greičiais. Žiūrėkite, kad mašinos darbo zonoje nebūtų žmonių.



Hidraulinės alyvos temperatūra turi įtakos krautuvo hidrostatinei transmisijai. Kai aplinkos temperatūra yra žemiau 5° C, leiskite varikliui padirbti ir mašinai tinkamai įšilti prieš pradėdami važiuoti. Važiuokite atsargiai, kol mašina pasiekis normalią darbo temperatūrą.



Šylant hidraulinei alyvai, keičiasi transmisijos važiavimo charakteristikos. Sušilus alyvai ir įsijungus alyvos aušintuvui, mašinos stabdymo kelias gali tapti ilgesnis nei normaliai. Jei mašina nuolat naudojama aukštesnėse aplinkos temperatūrose, hidraulinės alyvos tipas ir klampis turi būti tinkami šioms sąlygoms. Kreipkitės į „Avant” servisą.



Jei sutriktų hidrostatinės transmisijos veikimas ir stabdymo jėga taptų nepakankama, įjunkite mechaninį stovėjimo stabdį. Stovėjimo stabdį taip pat galima įjungti važiavimo metu, jei tai būtina.

Mašinos vairavimas

Mašina vairuojama vairu. Vairas turi hidraulinį stiprintuvą. Vairuoti patogu kaire ranka laikant vairo rankenėlę. Tokiu būdu dešinė ranka bus laisva kitoms funkcijoms valdyti.



Niekuomet nepamirškite, kad svarbiausia saugumas. Atviroje ir saugioje vietoje išbandykite visas krautuvo funkcijas. Žiūrėkite, kad mašinos darbo zonoje ir priedo pavojaus zonoje nebūtų žmonių.



Važiavimo metu krautuvo strėlę visada laikykite kiek įmanoma žemiau. Apsivertimo pavojus žymiai padidėja, kai ant krautuvo yra didelė apkrova (sunkus priedas ar didelis krovinyš kauše) ir strėlė yra aukštai pakelta važiavimo metu.



Niekada nesisukite važiuodami greitai. Mašinos stabilumas sukimosi metu ypač sumažėja, kai krautuvo strėlė yra pakelta.



Sukdamiesi su mašina nepamirškite, kad vairuotojo sėdynė išeina iš ratų sukimosi spindulio. Likite apsauginio rėmo viduje (susidūrimo ir sutrupinimo pavojus).

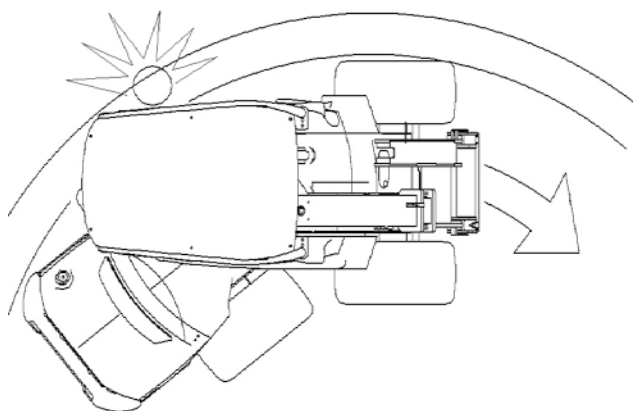

Atkreipkite dėmesį į kitas teritorijoje judančias mašinas ir žmones. Žiūrėkite, kad mašinos ir priedo pavojaus zonoje nebūtų žmonių. Krautuvo pavojaus zona apima krautuvo strėlės siekimo plotą, sukimosi plotą krautuvo šonuose, priekyje ir gale. Visuomet nuleiskite krovinyš prieš išlipdami iš mašinos – krautuvas nesukonstruotas stovėti su pakelta strėle ir kroviniu. Krautuvo valdymo mokykitės saugioje vietoje.

Krautuvo valdymas

Krautuvo strėlė ir kaušas valdomi daugiafunkcine svirtimi į šonus (pakreipimas) ir pirmyn bei atgal (strėlė viršun ir žemyn).



- Traukite atgal strėlei pakelti
- Stumkite pirmyn strėlei nuleisti
- Kreipkite kairėn kaušo viršui pakelti (pildymas)
- Kreipkite dešinėn kaušo viršui nuleisti (iškrovimas)

Pagalbinės hidraulikos naudojimas

Pagalbinė hidraulika (hidrauliškai valdomi priedai) valdoma prietaisų valdymo panelėje esančia svirtimi Nr. 7 arba mygtukais, esančiais ant pasirinkamos vairalazdės (žr. 17 p.). Svirtis užtvirtinama fiksuotoje padėtyje (kairėje), tokiu būdu palengvinant priedų darbą, kuriems reikalingas pastovus alyvos srauto valdymas (sukimosi šepečiai, mechaniniai kaušai ir t. t.).



Įsitinkinkite, kad pagalbinės hidraulikos valdymo svirtis yra visiškai priekyje, fiksuotoje pozicijoje. Net menkiausia neteisinga svirties padėtis gali sumažinti hidraulinės sistemos veikimo efektyvumą. Jei reikia, sureguliuokite fiksavimo plokštę.



Buvimas arti veikiančio priedo yra pavojingas. Išjunkite pagalbinę hidrauliką prieš atsistodami ar išjungdami variklį. Valdykite svirtis tik sėdėdami vairuotojo sėdynėje.

Reikalavimai priedams



- Patikrinkite maks. leistiną alyvos debitą į priedą. Sureguliuokite variklio apsakas taip, taip kad jos tikėtų darbu su priedu.
- Prieš pradėdami darbą, perskaitykite priedo operatoriaus vadovą. Įsitinkinkite, kad priedas tinka šiam krautuvui. Kreipkitės į savo „Avant“ platintoją, jei reikia.
- Žiūrėkite, kad priedas būtų tinkamai prijungtas prie priedo prijungimo plokštės ir kad jis naudojamas pagal operatoriaus vadove pateiktas instrukcijas. Laikykitės instrukcijų dėl asmeninių apsaugos priemonių ir saugos atstumų.
- Prieš pakildami nuo vairuotojo sėdynės, nuleiskite priedą ant žemės ir išjunkite variklį. Saugioje vietoje susipažinkite su priedo darbu ir stabdymu. Laikykitės techninės priežiūros instrukcijų.

Priedų prijungimas



Priedai prie priedų prijungimo plokštės jungiami tokiu būdu:

1 žingsnis:

- Pakelkite abu fiksavimo kaiščius priedo prijungimo plokštės abejuose pusėse ir pakreipkite juos atgal taip, kad jie liktų viršutinėje padėtyje.
- Žiūrėkite, kad kaiščiai liktų viršutinėje padėtyje, kitaip negalėsite tinkamai prijungti priedo!



2 žingsnis:

- Žiūrėkite, kad kaiščiai liktų viršutinėje padėtyje, kitaip negalėsite tinkamai prijungti priedo!
- Įvažiuokite krautuvu į priedą.



3 žingsnis:

- Šiek tiek pakelkite strėlę, kad priedas pakiltų nuo žemės.
- Patraukite strėlės valdymo svirtį kairėn, kad apatinis priedo prijungimo plokštės kraštas pasisuktų į priedą.



4 žingsnis:

- Patraukite strėlės valdymo svirtį dar labiau į kairę, kad priedo prijungimo plokštė pasisuktų labiau, ir laikikliai ant strėlės įstumtų kaiščius į priedo skylės.
- Žiūrėkite, kad kaiščiai tinkamai užsifikuotų priedo skylėse.

Hidraulinė priedo prijungimo plokštė (pasirinktinai)

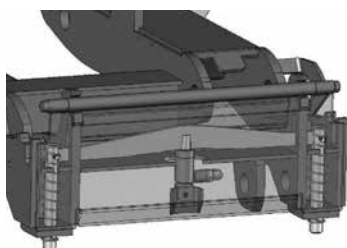

Hidraulinė priedo prijungimo plokštė leidžia prijungti ir atjungti priedą nuo vairuotojo sėdynės. Ant priedo prijungimo plokštės yra hidraulinis cilindras, kuris pakreipia fiksuojančius varžtus į viršų ar žemyn. Elektrohidraulinė sistema taip pat dirba ir kai variklis yra išjungtas, jei uždegimo raktelis yra įjungtoje („ON“) padėtyje (srovė įjungta). Valdymo jungiklis yra valdymo panelės dešinėje (žr. 14 puslapį).

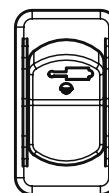

Jungiklis viršuje: fiksavimas išjungtas

Jungiklis apačioje: fiksavimo padėtis



Visada įsitinkinkite, ar kaiščiai tinkamai užsifiksavo priedo skylėse. Abu kaiščiai turi būti užsifiksavę. Venkite netyčinio priedo numetimo. Hidraulinę jungtį valdykite tik kai priedas yra arti žemės.

Priedo hidraulinių žarnų prijungimas

Priedo hidraulinės žarnos turi arba universalią jungtį („multi connector“), arba įprastą greito sujungimo jungtį. Kreipkitės į savo „Avant“ platintoją, jei norite pakeisti jungties tipą.



Universalios jungties („multi connector“) prijungimas

Išlyginkite priedo jungties kaiščius su atitinkamomis krautuvo jungties skylėmis. Prijungti neįmanoma, jei dėl kokios nors priežasties universali jungtis („multi connector“) ant priedo žarnos sumontuota neteisingai. Prijunkite ir užfiksuokite universalią jungtį („multi connector“) kreipdami svirtį link krautuvo.

Svirtis turi judėti laisvai visą kelią iki užfiksavimo padėties. Jei svirtis nejuda lengvai, patikrinkite priedo ir krautuvo šoninių jungčių išlyginimą ir padėtį ir nuvalykite jungtis. Išjunkite variklį ir išleiskite slėgį iš pagalbinės hidraulikos linijos keletą kartų pajudindami į abi puses pagalbinės hidraulikos valdymo svirtį.



Universalios jungties („multi connector“) atjungimas

Prieš atjungdami priedą, paguldykite jį ant kieto ir lygaus paviršiaus. Išjunkite pagalbinę hidrauliką. Atjunkite priedo žarnas paspausdami raudoną mygtuką ant universalios jungties („multi connector“) ir tuo pat metu pakreipdami svirtį tolyn nuo mašinos.



Jungdami priedą žiūrėkite, kad hidraulinės žarnos nebūtų per daug įtemptos ir nebūtų tokioje padėtyje, kad jos galėtų būti įstrigti mašinos ir priedo darbo metu.

Įsitikinkite, kad priedas yra prijungtas prie krautuvo



Įsitikinkite, ar priedas yra tinkamai prijungtas prie priedų prijungimo plokštės. Atsilaisvinęs priedas gali persiversti ir nukristi ant krautuvo sukeldamas sužalojimus.



Nebandykite fiksuojančių kaiščių užfiksuoti naudodami laikiklius ant strėlės, kai priedas pakeltas daugiau nei 1 m nuo žemės. Užfiksuokite fiksuojančius varžtus rankomis ir žiūrėkite, kad kaiščiai tinkamai užsifikuotų priedo skylėse.



Visada perskaitykite priedo operatoriaus vadove pateiktas papildomas instrukcijas apie priedo prijungimą.

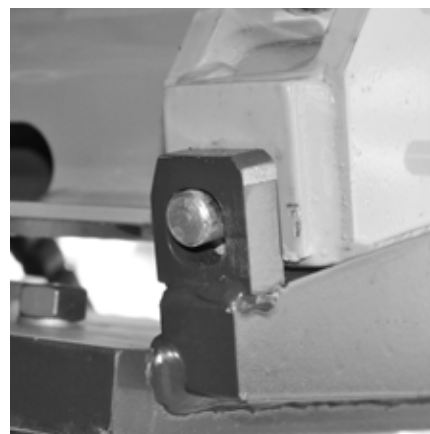

Hidraulinės sistemos slėgio atleidimas

Įsitikinkite, kad hidraulinėje sistemoje nėra slėgio, galinčio sukelti pavojų dirbant krautuvu.

Norėdami atleisti hidraulinės sistemos slėgį, pirmiausia išjunkite variklį ir pilnai nuleiskite strėlę. Nukreipkite visas valdymo svirtis, kartu ir teleskopinės strėlės valdymo svirtį, į ekstremalias galines padėties kelis kartus. Nepamirškite, kad atleidžiant slėgį, strėlė ir priedai gali judėti. Valdykite svirtis tol, kol viskas nustos judėti.

Kabinos

AVANT 745/750 modeliai pasirinktinai gali būti montuojami su kabinomis L, LX arba DLX. Visos kabinos yra su saugos rėmu (ROPS) ir apsauginiu kėbulo viršumi (FOPS).



Kabina L



Kabina LX



Kabina DLX

	Saugos rėmas (ROPS)	Kabina L	Kabina LX	Kabina DLX
ROPS ir FOPS	x	x	x	x
Montuojasi ant standartinio saugos rėmo (ROPS)	N/A	x	-	-
Priekinis stiklas, valytuvas ir plovimas, dešinysis langas ir galinis langas	-	x	x	x
Durys ir šildytuvas	-	-	x	x
Priekinės lempos	x	x	x	x
Kelių eismo šviesos	Pasirinktinai	Pasirinktinai	Pasirinktinai	x
Darbinės šviesos	Pasirinktinai	Pasirinktinai	Pasirinktinai	x
Prietaisų valdymo skydo interjeras, medžiaginė sėdynė, radijas	-	-	-	x
Priekiniai/galiniai purvasaugiai	-/Pasirinktinai	-/Pasirinktinai	-/Pasirinktinai	x/x
Sėdynės šildytuvas	x	x	x	x
Saugos diržas	2-taškų	2-taškų	3-taškų	3-taškų
Pneumatinė sėdynė	-	-	-	Pasirinktinai

Jungikliai kabinoje DLX



Kabinoje DLX kai kurie jungikliai, detaliai pavaizduoti 14 p., yra valdymo pulto viršuje, dešinėje pusėje. Valdymo pultą sudaro stovėjimo stabdžio, šildytuvo ventiliatoriaus, hidraulinio priedo tvirtinimo plokštės, avarinių žibintų ir įspėjamojo švyturių jungikliai.

Priekinio stiklo ploviklis ir valytuvas



Priekinio stiklo ploviklio bakas ir dangtelis mašinose su kabinomis LX ir DLX yra išorėje, prieš priekinį stiklą, kairėje pusėje.



Mašinose su kabinomis L, bakas yra už kairiojo priekinio rato, o dangtelis yra kojų nišoje.



Langų šildymas

- Nustatykite šildytuvo ventiliatorių į poziciją Nr. 4.
- Nustatykite maksimalią temperatūrą.
- Nukreipkite priekines ventiliatoriaus groteles į langus. Uždarykite kitas groteles.



Nevairuokite, jei matomumas yra blogas. Leiskite krautuvui tinkamai įšilti.

Šildytuvai

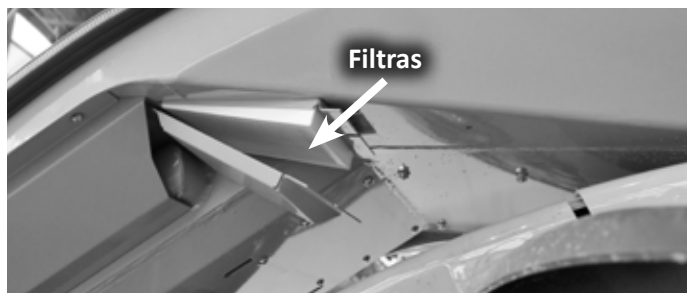

Šildytuvo temperatūros reguliavimo jungiklis kabinose LX/DLX yra kairėje kojų nišos pusėje. Taip pat kabinose LX ventiliatoriaus greičio svirtis yra kojų nišoje. Kabinose DLX ventiliatoriaus greičio svirtis yra valdymo pulto viršuje, dešinėje pusėje.

Oro srauto temperatūra gali būti reguliuojama rotaciniu jungikliu, esančiu ant sėdynės pagrindo. Oro srauto kryptis gali būti reguliuojama ant priekinio valdymo pulto ir kojų nišoje esančiais antgaliais.

Tam, kad oras greičiau sušiltų, kabinoje yra įmontuota oro recirkuliacijos sistema. Ventiliacinė anga yra po sėdyne kojų nišoje. Atvėrus ventiliacinę angą, šildymo sistema išstumia orą iš kabinos ir cirkuliuodama grąžina jį į kabiną per antgalius. Esant šaltam orui, tokiu būdu kabina sušyla greičiau. Sistema gali būti naudojama ir vėsinimui.



Jei oro recirkuliacijos sistema naudojama šildymui, išjunkite ją iškart, kai kabina pakankamai sušils. Priešingu atveju nuo didelio šilumos kiekio kabinoje padidės drėgmė ir ant langų pradės kauptis kondensatas.

Kabinos oro filtras gali būti pakeistas kabinos išorėje, po kairės pusės durimis (žr. pav. žemiau). Filtro kasetė (Nr. 65118) turi būti keičiama dažniau dėl susikaupiančių dulkių.



Neuždenkite dešiniame galiniame kampe, kabinoje esančios ventiliacijos angos, kad kondensatas nesikauptų ant langų. Taip pat nedirbkite krautuvu be kabinos oro filtro kasetės, priešingu atveju ventiliacinėje sistemoje gali susikaupti dulkių perteklius.

Oro kondicionavimas (DLX kabinos opcija)

DLX kabinoje pasirinktinai gali būti įrengtas oro kondicionierius. Oro kondicionieriaus (A/C) jungiklis yra panelės dešinėje. Oro kondicionierių taip pat galima panaudoti drėgmei iš kabinos pašalinti. Jei kabinoje yra drėgmės, tuo pat metu įjunkite šildytuvą ir oro kondicionierių, kad greičiau išdžiūtų viduje esantis oras.



DĖMESIO! Kad oro kondicionierius dirbtų, ventiliatorius turi būti įjungtas.

A / C šaldiklis	R134a, 760 g ±20 g
-----------------	--------------------

Saugumas

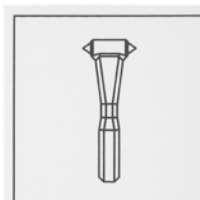

Išbandykite visas krautuvo su kabina funkcijas ant plokščio, lygaus ir atviro paviršiaus.

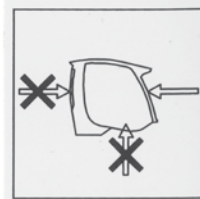

Nepamirškite, kad atliekant posūkį, kabinos sukimosi spindulys yra didesnis nei ratų. Įsidėmėkite tai ir prisiminkite, kai važiuosite siaurose erdvėse, kad apsaugotumėte galinę kabinos dalį.

Pavojaus atveju kabinoje esančiu avariniu plaktuku išdaužkite priekinį langą. Tokiu būdu pavyks iš kabinos ištrūkti greičiausiai.



Pagrindinė saugiklių dėžė mašinose su kabinomis LX/DLX yra kabinos išorėje, dešinėje pusėje, žemiau priekinio stiklo. Žr. 33 p.



N e v a i r u o k i t e atidarytomis kabinos durimis, nes jos gali sulūžti.

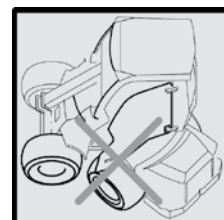

Techninės priežiūros instrukcijos

Techninės priežiūros dalis galite įsigyti per savo „Avant“ platintoją ar įgaliotą servisą.



Jei nesate tikri, kaip atlikti kokią nors techninės priežiūros operaciją, prieš pradėdami techninės priežiūros darbus kreipkitės papildomos informacijos. Kreipkitės į „Avant“ servisą.

Saugos instrukcijos techninės priežiūros darbams

- Išjunkite variklį ir leiskite jam atvėsti prieš pradėdami bet kokią techninės priežiūros darbą.
- Dirbdami po strėle, pastatykite techninės priežiūros atramą ant strėlės kėlimo cilindro.
- Prieš keldami mašiną, pvz., padangų keitimui, uždėkite rėmo užraktą.
- Prieš atlikdami techninę variklio ar įrangos apžiūrą, atjunkite variklį.



Hidraulikos žarnas ir komponentus galima tikrinti tik varikliui esant išjungtam ir kai išleistas hidraulinis slėgis. Ištaisykite visas pralaidas, kai tik jas pastebėsite, kadangi maža pralaida greitai gali virsti į didelę. Neekspluatuokite mašinos pastebėję gedimus ar pralaidas hidraulikos sistemoje. Nutekėjusi hidraulinė alyva gali rimtai sužaloti ir pakenkti aplinkai.

Patikrinkite hidraulikos žarnas dėl galimų įskilimų ir nusidėvėjimo. Stebėkite žarnų nusidėvėjimą ir nutraukite eksploataciją nusidėvėjus išoriniam bet kokios žarnos sluoksniui. Pastebėję pralaidos ženklų, pakiškite kartono skiautę po galima pralaidos vieta pralaidai nustatyti. Suradę pralaidą, pakeiskite žarną ar kitą komponentą. Dėl atsarginių dalių kreipkitės į savo „Avant“ platintoją ar servisą.

Įsitikinkite, kad hidraulinėje sistemoje nėra slėgio, kuris galėtų kelti pavojų techninės priežiūros darbų metu. Norėdami išleisti slėgį iš hidraulinės sistemos, pirmiausia išjunkite variklį ir iki galo nuleiskite strėlę. Keletą kartų iki galinių padėčių pajudinkite visas valdymo svirtis, įskaitant teleskopinės strėlės ir pagalbinės hidraulikos valdymo svirtį. Nepamirškite, kad strėlė ar priedas slėgio išleidimo metu gali sujudėti. Judinkite svirtis, kol tokie judesiai baigsis.



Niekada nedirbkite su po slėgiu esančiais hidrauliniiais komponentais, kadangi išsiveržęs aukšto slėgio hidraulinis skystis gali smarkiai sužaloti. Neekspluatuokite mašinos pastebėję gedimą hidraulikos sistemoje. Hidrauliniam skysčiui patekus ant odos nedelsiant kreipkitės į gydytoją.



Mašinos techninės priežiūros darbus vykdykite užsidėję apsauginius akinius ir mūvėdami apsaugines pirštines.



Mašinoje esantys skysčiai yra kenksmingi aplinkai. Panaudotą alyvą ir skysčius atiduokite į atliekų surinkimo punktą.

Techninės priežiūros atramos ir rėmo užrakto montavimas



Strėlės kėlimo cilindro raudonos spalvos techninės priežiūros atrama yra strėlės viršuje už priedo prijungimo plokštės.

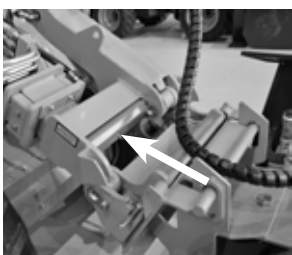

Žiūrėkite, kad strėlė liktų viršuje techninės priežiūros darbų metu. Šiuo tikslu ant kėlimo cilindro stūmoklio koto uždėkite techninės priežiūros atramą. Pritvirtinkite techninės priežiūros atramą užfiksuodami ją ant stūmoklio koto varžtu, kuriuo atrama tvirtinama po sėdynės pagrindu.



Rėmo užraktas yra virš šarnyrinės jungties po sėdynės pagrindu pritvirtinta varžtu.



Rėmo užraktą naudokite visada, kai keičiate padangas. Rėmą galima užrakinti raudonu rėmo užraktu. Tokiu būdu krautuvo rėmas išlieka tiesus, pvz., transportavimo metu. Sumontuokite rėmo užraktą į skyles ant priekinio ir galinio rėmo ir užfiksuokite jį pleištiniais kaiščiu.

Kasdieniniai priežiūros darbai

- Padangų slėgis
- Strėlės judėjimas
- Važiavimo valdymas ir vairavimas
- Galimas sutepimo poreikis
- Variklio skyriaus ir radiatorių švara
- Galimos alyvos pralaidos
- Priedų užfiksavimas ir fiksuojantys varžtai ant priedų prijungimo plokštės, priedo veikimas, priedo žarnų padėtis
- Krautuvo, saugos rėmo, saugos diržo ir kitos saugos įrangos būklė

Techninės priežiūros grafikas

Toliau pateiktoje lentelėje nurodyti techninės priežiūros darbai ir intervalai. Tolimesniuose puslapiuose pateiktos detalesnės instrukcijos apie kiekvieną techninės priežiūros operaciją skaitine tvarka.

Krautuvas		Kas savaitę	Po 50 val.	Po 400 val./Kasmet
1	Padangų slėgio tikrinimas	■		
2	Mašinos valymas	■		
3	Mašinos tepimas	■		
4	Akumuliatoriaus elektrolito lygio tikrinimas		●	●
5	Hidraulinės alyvos lygio tikrinimas	●		
6	Hidraulinės alyvos filtrų keitimas	●		
7	Hidraulinės alyvos keitimas		●	●
8	Varžtų, veržlių ir hidraulikos elementų sandarumo tikrinimas		●	●
9	Hidraulinės sistemos slėgio tikrinimas *)		●	
10	Hidraulinės sistemos slėgio reguliavimas *)		●	■
11	Strėlės slankiojimo pagalvėlių 1 ir 2 tikrinimas		●	■
12	Slankiojimo pagalvėlių 1 ir 2 reguliavimas ar pakeitimas	●	■	●
13	Slankiojimo pagalvėlių 1, 2, 3 ir 4 tikrinimas ir (ar) pakeitimas		■	●
14	Slankiojimo pagalvėlių 5, 6, 7 ir 8 reguliavimas ar pakeitimas			●
15	Apkrovos jutiklio kalibravimas			●
VARIKLIS				
16	Oro filtro valymas	■	●	
17	Oro filtro kasetės keitimas			●
18	Variklio alyvos lygio tikrinimas	●	●	
19	Variklio alyvos keitimas			●
20	Variklio alyvos filtro keitimas			●
21	Generatoriaus dirželio būklės ir įtempimo tikrinimas			●
22	Vandens žarnų ir žarnų apkabų tikrinimas			●
23	Pakeiskite degalų filtrus			●
24	Radiatoriaus sekcijų valymas	●		●
25	Aušinimo skysčio keitimas			■

● Techninės priežiūros darbai

■ Kai reikia

*) Strėlės kėlimui ir pagalbinei hidraulikai patikrinti reikalingas 250 barų manometras su prijungimo elementu.

2. Krautuvo valymas

Krautuvo švara reikalinga ne tik gerai išorinei išvaizdai. Visi paviršiai, įskaitant dažytus, išliks geresnėje būklėje, jei jie bus reguliariai valomi. Švari mašina taip pat ir tarnauja ilgiau. Nešvari mašina dirbs karštesnė ir kaupsis purvas oro valytuve, o tai gali sugadinti variklį. Ypač atkreipkite dėmesį į variklio, alyvos bako dangčio, variklio skyriaus ir hidraulikos siurblio skyriaus švarą. Krautuvą galima plauti slėginiu plautuvu, tačiau venkite tiesioginės srovės ant hidraulikos komponentų (žarnų, cilindrų) ir lipdukų. Baigę plovimą sutepkite visas tepimo vietas, priedų prijungimo plokštę ir fiksuojančius kaiščius.



Krautuvas turi hidraulinės alyvos aušintuvą, kuris įrengtas priekinio rėmo dešinėje. Nepamirškite nuvalyti alyvos aušintuvo sekcijų suspaustu oru kas kartą, kai tik atliekate krautuvo techninės priežiūros darbus, ar netgi dažniau, jei krautuvas naudojamas dulketose sąlygose. Prieš valydami alyvos aušintuvą nuimkite dešinės pusės dengiančią plokštę.

3. Mašinos tepimas

Labai svarbu sutepti visus šarnyrus, kad jie greitai nenusidėvėtų. Daugelis tepimo vietų yra ant krautuvo strėlės. 35 puslapyje esančiame paveiksle pavaizduotos tepimo nipelių vietos.

4. Akumulatoriaus tikrinimas

Reguliariai tikrinkite ir valykite akumulatoriaus gnybtus. Taip pat tikrinkite akumulatoriaus laidų ir gnybtų izoliatorių būklę. Įsitinkinkite, kad akumulatoriaus laidai nesiliečia prie aštrių antgalių. Taip pat tikrinkite akumulatoriaus atjungimo jungiklį ir laidų būklę.

5. Hidraulinės alyvos lygis

Hidraulinės alyvos lygį galima patikrinti lygio matuokliu pildymo angoje. Alyvos lygis turėtų būti ties apatine matuoklio žyma, kai krautuvo strėlė yra pakelta.



Papildykite, jei reikia. Šios procedūros metu saugokite, kad į hidraulinės alyvos baką nepatektų jokie teršalai. Matuoklio dangtelio viduje yra alsuoklio filtras, kurį kasmet reiktų išvalyti arba pakeisti. **Nepamirškite naudoti techninės priežiūros atramos (28 puslapis).**

6. Patikrinkite aušinimo skysčio lygį



Niekada neatidarykite radiatoriaus su slėgiu, kol variklis dar šiltas. Karštas aušinimo skystis gali stipriai nudeginti. Leiskite varikliui pilnai atvėsti prieš atidarydami radiatorių.



7. Hidraulinės alyvos filtrų keitimas

Grįžtamosios hidraulinės alyvos linijos filtras įrengtas hidraulinės alyvos bako viršuje po priekiniu dangčiu. Nuimkite dangtį ir pakeiskite alyvos filtro kasetę.

Nepamirškite naudoti techninės priežiūros atramos (28 puslapis).

Slėginės hidraulinės alyvos filtras įrengtas galiniame rėme už hidraulikos siurblių. Nusukdami filtrą, laikykite varžtą korpuse 12 mm šešiakampiu („allen“) raktu ir pakeiskite filtrą.



8. Hidraulinės alyvos keitimas

Keičiant hidraulinę alyvą, alyvą galima ištraukti siurbliu ar išleisti atsukus išleidimo kamštį priekinio rėmo dešinėje šalia šarnyrinės jungties. Abiem atvejais svarbu nuvalyti magnetinį išleidimo kamštį.

Hidraulinės alyvos bako talpa yra 36 litrai. Naudokite ISO VG-46 sertifikuotą mineralinę hidraulinę alyvą.



Sintetinių hidraulinių skysčių naudoti negalima.

9. Varžtų, veržlių ir hidraulikos tvirtinimo elementų tikrinimas ir priveržimas

Patikrinkite varžtų, veržlių ir hidraulinių jungiamųjų dalių sandarumą, bet nesuveržkite jų per daug. Hidraulinių jungčių dalys turi būti suveržtos tik tada, kai reikia. Ratų veržlės turi būti suveržtos iki 250 Nm.



Suveržkite ratų veržles po pirmų penkių darbo valandų ir reguliariai tikrinkite veržlių sandarumą.

10. Hidraulinės sistemos slėgio tikrinimas

Slėgio tikrinimo vietos ir slėgio nustatymai įvairioms funkcijoms yra kaip nurodyta toliau.

Strėlės pakėlimas: Slėgis tikrinamas manometru, kuris montuojamas ant pagrindinio valdymo vožtuvo (ar nuo mašinos galinės pagalbinės hidraulikos greitosios jungties, jei mašina turi galinį pagalbinės hidraulikos išėjimą.) Slėgis matuojamas esant maksimalioms variklio apsakoms kreipiant, pvz., kaušo pakreipimo valdymo svirtį, iki galinės padėties. Slėgio nustatyta reikšmė turėtų būti 225 bar.

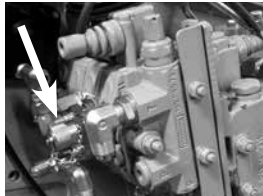

Pagalbinė hidraulika: Jei mašina turi universalią jungtį („multi connector“), slėgiui tikrinti reikalingas specialus adapteris. Kreipkitės į „Avant“ servisą. Slėgio nustatyta reikšmė turėtų būti 225 bar.

Važiavimo pavaros slėgis: Norint patikrinti slėgį važiavimo pavaros kontūre, manometrą slėginėje linijoje reikia sumontuoti bet koku ir visais atvejais, jei slėgis atrodo aiškiai neteisingas. Yra dvi slėgio slėgio numetimo kasetės (viena važiavimui į priekį, kita – atgal), kurios turi fiksuotą 370 bar slėgio nustatytą reikšmę.

Rekomenduojama, kad slėgį tikrintų ir reguliuotų tik kompetentingas ir patyręs technikas. Kreipkitės į savo „Avant“ platintoją, jei reikia pagalbos.

11. Hidraulinės sistemos slėgio reguliavimas

Jei hidraulinės sistemos slėgis atrodo neteisingas, ar patikrinus slėgį matyti, kad jis yra neteisingas, jį galima sureguliuoti. Reguliavimo varžtas apsaugotas 13 mm veržle ir po veržle yra guminis žiedas. Nusukdami veržlę žiūrėkite, kad nepamestumėte šio guminio žiedo. Slėgį reguliuokite šešiakampiu („allen“) raktu vienu metu pasukdami 1/8 pasukimo. Slėgio reguliavimo vietos pavaizduotos paveiksle.

Strėlės pakėlimas: Slėgis reguliuojamas ant slėgio numetimo vožtuvo prie pagrindinio valdymo vožtuvo. Slėgio reguliavimo varžtas yra dešinėje, vožtuvo segmento viršuje (žr. paveikslą). Reguluokite sukdami varžtą su šešiakampe galvute, kuri yra po dangteliu.



Pagalbinė hidraulika: Slėgis reguliuojamas nuo slėgio numetimo vožtuvo prie pagrindinio valdymo vožtuvo. Slėgio reguliavimo varžtas yra dešinėje, po vožtuvo segmentu (žr. paveikslą). Reguluokite sukdami varžtą atsuktuvu.

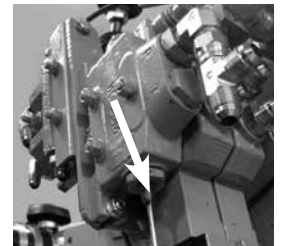

Važiavimo pavaros slėgis: Jis yra nereguliuojamas. Jei slėgis yra aiškiai neteisingas, reikia pakeisti slėgio numetimo kasetes, kurios turi fiksuotą 370 bar slėgio nustatymą.



Niekada neviršykite rekomenduojamų hidraulinio slėgio nustatymų. Per didelis hidraulinis slėgis sugadins hidraulikos siurblius, cilindrus ir hidraulinius variklius.



Garantija netaikoma sugadinimams, atsiradusiems dėl per didelio hidraulinio slėgio.

12-14 Teleskopinės strėlės slankiojimo pagalvėlių reguliavimas ir pakeitimas

Teleskopinė strėlė turi slankiojimo pagalvėles. Apatiniame išorinės strėlės gale įrengtos nailoninės slankiojimo pagalvėlės (Nr. 1, 2, 3 ir 4). Taip pat yra keturios slankiojimo pagalvėlės (Nr. 5, 6, 7 ir 8) iš aliuminio-bronzos lydinio viršutiniame vidinės strėlės gale. Visas slankiojimo pagalvėles galima pakeisti, o nailonines slankiojimo pagalvėles ant išorinės strėlės taip pat galima ir reguliuoti. Tokiu būdu galima kompensuoti natūralų slankiojimo pagalvėlių nusidėvėjimą.

Slankiojimo pagalvėles Nr. 1 ir 2 galima reguliuoti uždėdant plonas reguliavimo plokšteles tarp strėlės ir slankiojimo pagalvėlės. Iki galo ištraukite teleskopinę strėlę ir spauskite strėlę link žemės – tai lengviausias būdas sumontuoti reguliavimo plokštelę po slankiojimo pagalvėle Nr. 2. Tačiau žymaus slankiojimo pagalvėlių nusidėvėjimo atveju, patartina pakeisti abi slankiojimo pagalvėles Nr. 1 ir 2.

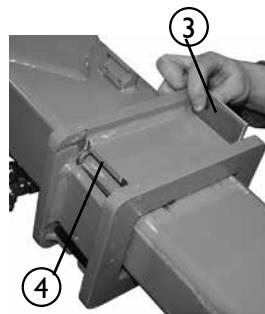
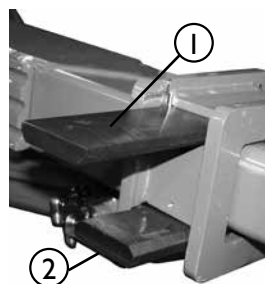

Slankiojimo pagalvėlės Nr. 3 ir 4 išorinės strėlės pusėje ir slankiojimo pagalvėlės **Nr. 5, 6, 7 ir 8** vidinės strėlės viršutiniame gale tarnauja labai ilgai normalaus naudojimo atveju.

Slankiojimo pagalvėles 3, 4, 5, 6, 7 ir 8 reiktų tikrinti kas 400 darbo valandų. Tikrinimas atliekamas visiškai ištraukus vidinę strėlę iš išorinės strėlės. Jei pagalvėlės nusidėvėjo tiek, kad išsilygino su strėle, pakeiskite pagalvėles

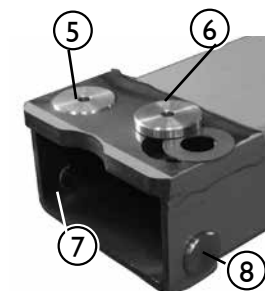

Detalių numeriai slankiojimo pagalvėlėms yra tokie:

- Slankiojimo pagalvėlė 1 ir 2: A48339
- Slankiojimo pagalvėlė 3 ir 4: A412868
- Slankiojimo pagalvėlė 5 ir 6: A47922
- Slankiojimo pagalvėlė 7 ir 8: A48343
- Tarpiklis po slankiojimo pagalvėlėmis 5 ir 6: A47941
- Reguliavimo plokštelė, trumpa: A412971
- Reguliavimo plokštelė, ilga: A48014

15. Apkrovos jutiklio kalibravimas

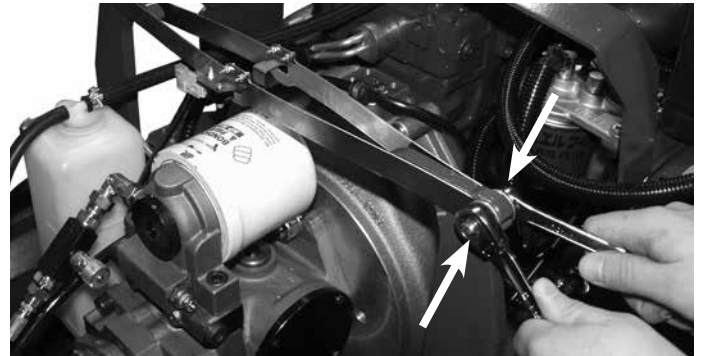

Apkrovos jutiklį reikia sukalibruoti uždėjus ar nuėmus daugiau nei du „AVANT“ galinius svorius (+/- 58 kg) nuo mašinos. Kalibravimas atliekamas taip:

1. Uždėkite tiek galinių svorių, kiek numatote naudoti su krautuvu.
2. Nuimkite variklio dangtį ir apatinį kairįjį galinį dangtį.
3. Pakelkite ką nors tokio sunkaus su krautuvu, kad galiniai ratai atsikeltų nuo žemės.
4. Atsukite rodyklėmis pavaizduotą varžtą (žr. paveikslą) dviem 13 mm raktais. Dviem plieninėms juostelėms susilietus, priveržkite varžtą.
5. Nuleiskite galinius ratus ant žemės ir uždėkite dangčius.
6. Patikrinkite apkrovos jutiklio veikimą.

DĖMESIO: Kalibravimui atlikti krautuvo galo negalima kelti domkratu. Kad reguliavimas būtų atliktas teisingai, galinius ratus reikia pakelti naudojant krautuvo strėlę.

16.-17. Oro filtro elemento valymas

1. Išspauskite guminį antgalį ant filtro korpuso dangtelio, kad išleistumėte vandenį ir pašalintumėte purvą.
2. Prieš atidarydami filtrą, nuvalykite filtro korpuso išorinį paviršių.
3. Išimkite filtro kasetę.
4. Norėdami išvalyti filtrą, uždarykite jo galą švelniai spustelėkite plokščiu, švario paviršiumi. Niekada nenaudokite suspausto oro filtro valymui!
5. Neišimkite vidinio oro filtro elemento.
6. Drėgna šluoste išvalykite vidinius filtro korpuso komponentus.
7. Įdėkite kasetę ir įsitinkite, kad filtras ir jo dangtelis yra sandarus.



18.-25. Variklio techninė priežiūra

„AVANT 745/750“ serijos mašina turi „Kubota“ dyzelinį variklį (žr. techninės specifikacijos duomenis variklio tipui). Jo eksploatacijos ir techninės priežiūros instrukcijas rasite prie krautuvo pridėtame „Kubota“ eksploatacijos vadove.

Saugiklių dėžė

Atsiradus elektros gedimams, pirmiausia patikrinkite saugiklius. Jei saugikliai sudega kelis kartus iš eilės, išsiakinkite to priežastį. Elektros laidai gali būti pažeisti. Susisiekite su servisu.

Modeliai Avant 745/750 yra gaminami su atskiromis saugiklių dėžėmis:

Main fuse box L and ROPS

Saugiklių dėžė yra krautuvo strėlės dešinėje pusėje, žiūrint nuo vairuotojo sėdynės.

Saugiklius galima patikrinti pirmiausia pakėlus strėlę taip, kad būtų lengva prieiti prie saugiklių dėžės. Nepamirškite naudoti techninės priežiūros atramos.

Saugiklių dėžė mašinose su LX/DLX kabina įrengta kabinos išorėje, dešinėje pusėje po priekiniu stiklu.

25A 12V išosotlo, etu jatkuva Perävaunuspistoke	25A 12V outlet front, cont. Trailer outlet	25A Hydraulic oil cooler
25A Tietikennesarja	25A Road traffic light kit	10A Indicator lights Gauges dashboard Horn
20A	20A	30A 12V outlet dashboard Standard work lights
10A Vanhderjarru 750	10A Parking brake Drive speed switch	20A Boom floating Hydraulic rear lift
30A 12V išosotlo, etu Hydr. työlaitteknintys	30A 12V outlet front Hydr. quick attach plate	25A Cab: wiper & washer Cab: heater fan
15A Lisähyvälot Etu-ulosoton kahdenus	15A Front/rear aux hydr. select switch 400/500	25A Joystick Seat heater
25A Hydraulilöjynjäähdytin		
10A Mersivälot Mittaristo Aänimerkki		
20A 12V išosotlo, kojatalu Standard tyvälölot		
20A Puomin kellunta Takanoistolaite		
25A Hytti pyyhinpesuri Hytti puhallin		
15A Joystick Istunlämmitys Etu-/Takaulosoton valintakytkin 400/500		

Kabina LX ir DLX

ROPS korpusas arba kabina L

• Cab fuse box (only DLX with A/C)

- Accessible by removing right panel from outside the cab

5A	Thermosaf Termostaatti	
7.5A	Compressor magnet clutch Kompressorin magneettikytkin	Condenser fan relay Laihuttimen puhallimen rele
20A	Condenser fan Laihuttimen puhallin	Compressor magnet clutch relay Kompressorin magneettikytkimen rele
15A	Heater fan Lämmityslaitteen puhallin	

hidraulinės alyvos aušintuvo ventiliatoriaus saugiklį

Raudonas indikatorius Nr. 18 ant panelės rodo perdegusį hidraulinės alyvos aušintuvo ventiliatoriaus saugiklį. Įsižiebus indikatoriumi, patikrinkite alyvos aušintuvo ventiliatoriaus 25A saugiklį. Jei reikia, kreipkitės į „Avant“ servisą.

Užvedimas nuo išorinio šaltinio ir pagalbinis maitinimas

Esant reikalui, variklį galima paleisti nuo išorinio maitinimo šaltinio, naudojant tinkamus (pakankamai stiprius) paleidimo nuo išorinio šaltinio kabelius. Pirmiausia prijunkite vieną teigiamo poliaus kabelį prie teigiamo (+) išsikrovusio akumuliatoriaus kontakto. Po to prijunkite kitą teigiamo poliaus kabelio galą prie teigiamo (+) pakrauto akumuliatoriaus kontakto. Prijunkite vieną pakrovimo nuo išorinio šaltinio neigiamo poliaus kabelį prie neigiamo (-) pakrauto akumuliatoriaus kontakto. Po to prijunkite kitą neigiamo poliaus kabelio galą prie išsikrovusio krautuvo tvirtos nedažytos variklio detalės kiek įmanoma toliau nuo išsikrovusio akumuliatoriaus.



Kad įsitikintumėte, ar išorinį maitinimo šaltinį suteikianti (pakraunanti) transporto priemonė tinka šiam tikslui, perskaitykite jos naudotojo vadovą. Pagalbinį paleidimo maitinimą duodanti transporto priemonė gali būti sugadinta.



Niekada neprijunkite akumuliatoriaus laidų tiesiai prie variklio starterio. Tokiu atveju variklis gali būti sugadintas.

Mašinos sandėliavimas

Prieš ilgalaikį sandėliavimą, krautuvą reikia gerai nuvalyti, patikrinti ir užtepti dažytus paviršius, jei reikia, kad jų nepaveiktų rūdys. Sutepkite visose tepimo vietose ir užtepkite alyvos ant cilindro stūmoklių kotų. Išimkite akumuliatorių ir sandėliuokite jį tinkamoje vietoje. Prieš padedant sandėliavimui, rekomenduojama atlikti kasmetinę techninę priežiūrą. Uždarykite dujų vožtuvą ir leiskite varikliui padirbti, kol visos dujos išeis iš vamzdžių. Nuimkite dujų balioną ir laikykite jį stačioje padėtyje vėsioje, sausoje vietoje, apsaugotoje nuo šilumos ir saulės. Taip pat gerai uždenkite dujų žarnos galą.

Degalų pildymas

Patikrinkite degalų lygį ir papildykite baką, jei reikia. Naudokite tik dyzelinius degalus pagal „Kubota“ variklio operatoriaus vadovo instrukcijas. Kitokių degalų naudoti negalima, kadangi negali garantuoti jų kokybės ir savybių. Žiūrėkite, kad degalų bakas neištuštėtų. Jei taip nutiktų, pripildykite ir paleiskite – variklis turi automatinį degalų nuorinimą.



Naudokite tik švarų kurą ir atsargiai jį pilkite, kad į kuro baką nepatektų purvo ir vandens. Išvalykite kuro bako dangtelį ir vietą aplink jį. Kurą laikykite tvarkingose ir tam skirtose talpose. Vanduo, patekęs į kurą, gali pažeisti variklio įpurškimo sistemą.



Prieš pildami kurą, užgesinkite variklį ir leiskite jam atvėsti. Jei kuras pratekėjo pro kraštus, nedelsiant jį nuvalykite, kad nesukeltumėte gaisro pavojaus. Laikykite kurą atokiau nuo ugnies šaltinių. Nerūkykite pildami kurą. Reguliariai tikrinkite kuro linijų sandarumą ir nusidėvėjimą, o esant reikalui jas remontuokite.

Atsakingai tikrinkite visą kuro sistemą ir išvalykite kuro baką kas dvejus metus.

Krautuvo metalinės konstrukcijos



Kreipkitės į „Avant“ servisą krautuvo metalinių konstrukcijų pažeidimo atveju. Neteisingas remontas gali sukelti pavojingas situacijas.



Apvėrimo apsaugos konstrukcijos (ROPS) ar apsaugos nuo krentančių objektų konstrukcijos (FOPS) pažeidimo atveju, mašiną reikia pristatyti į „Avant“ servisą patikrinimui. ROPS ir FOPS konstrukcijas remontuoti draudžiama.

Tepimo vietos

Toliau pateiktuose paveiksluose pavaizduotas tepimo vietų išdėstymas.

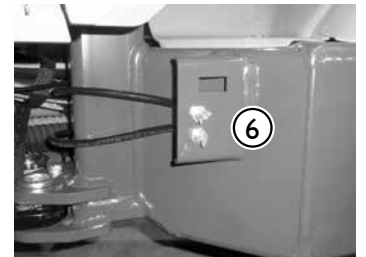
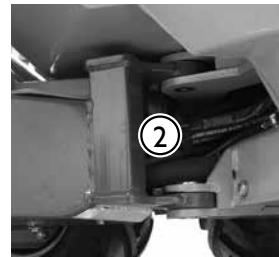
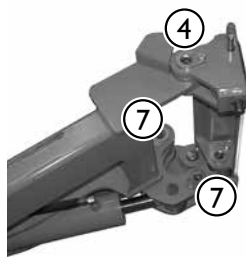
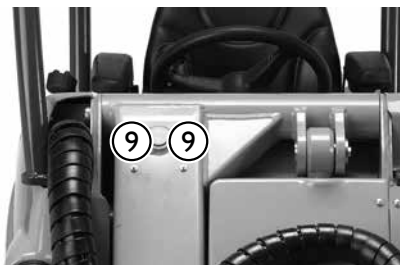
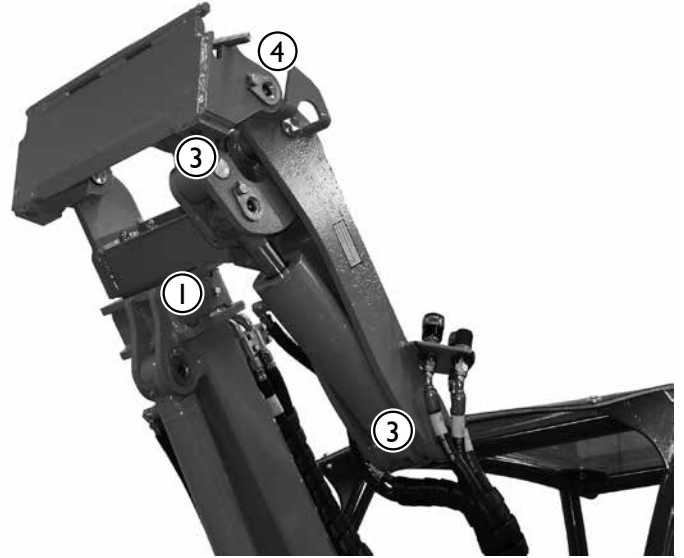
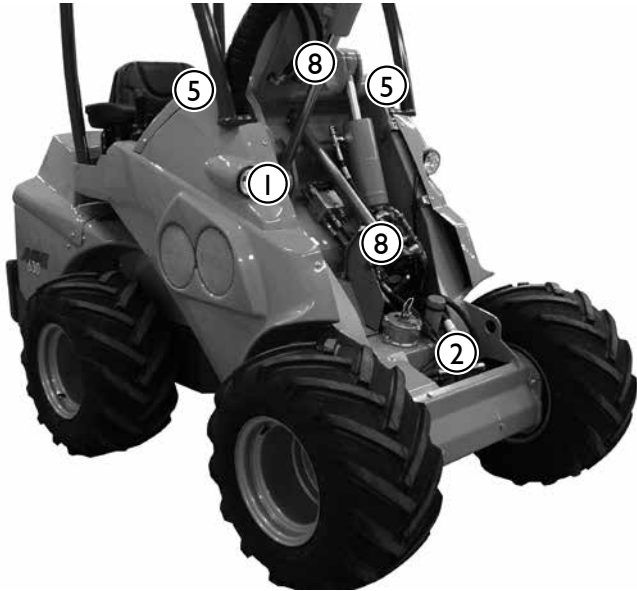

Tepimo vietos		pcs.
1.	Kairysis cilindras, abu galai	2
2.	Vairo cilindras, abu galai	2
3.	Pakreipimo cilindras, abu galai	2
4.	Šarnyrų kaiščiai ant priedo prijungimo plokštės (strėlės)	2
5.	Šarnyro kaištis ant krautuvo strėlės, abu galai	2

Tepimo vietos		pcs.
6.	Šarnyrinė jungtis	2
7.	Pakreipimo mechanizmas	3
8.	Išlyginimo cilindras, abu galai	2
9.	Teleskopinės strėlės tepimą vykdyti, kai strėlė yra iki galo įtrauktą.	2



Patikrinkite šarnyrinių kaiščių fiksuojančių varžtų priveržimą ir jei reikia priveržkite naudodami sriegių užtvirtinimo medžiagą.

Lemputės

Elektros lemputė		Lempos
1.	Priekinės lempos ir halogeninės darbinės lempos	LED
2.	LX/DLX priekiniai žibintai	H4

Filtrai

Toliau pateiktuose paveiksluose ir lentelėse pavaizduotas filtrų išdėstymas ir detalių numeriai.

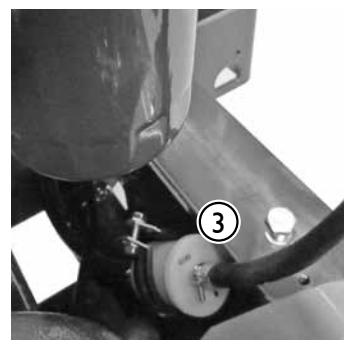
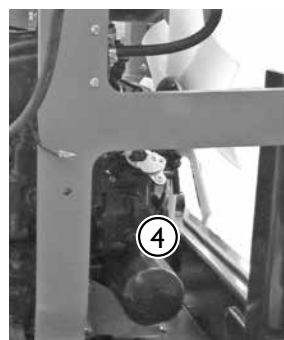
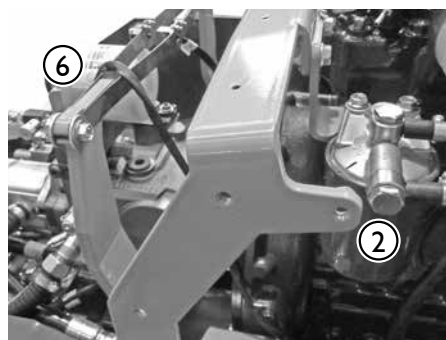
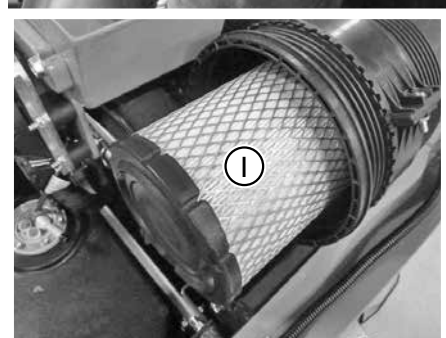
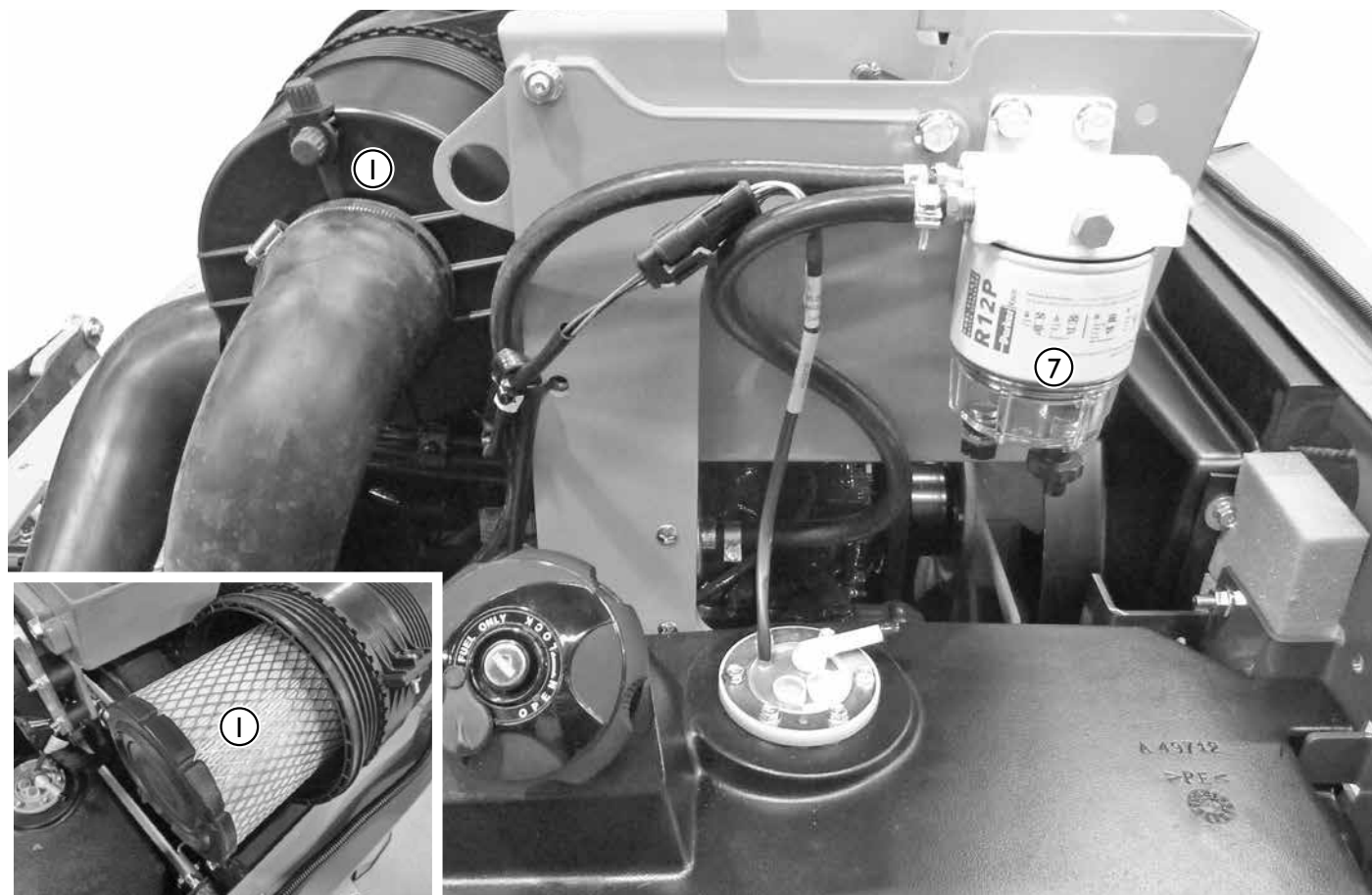

Avant filtrai		745/750
1.	Oro filtras	66060
2.	Degalų filtras	65248
3.	Degalų filtras, priešfiltris	64657
4.	Variklio alyvos filtras	65247
5.	Hidraulinės alyvos filtras, grįžtamasis	65227
6.	Hidraulinės alyvos filtras, slėginis	64807
Filtrų komplektą, 745/750		A419900

7. Kartu su filtrų degalų sistemoje taip pat yra vandens separatorius. Šis vandens separatorius neįeina į filtrų komplektą ir jo nereikia keisti, nebent sugestų. Vandens separatoriaus detalės Nr. 64963.

Kabinos LX ir DLX oro filtro kasetė, detalės Nr. 65118

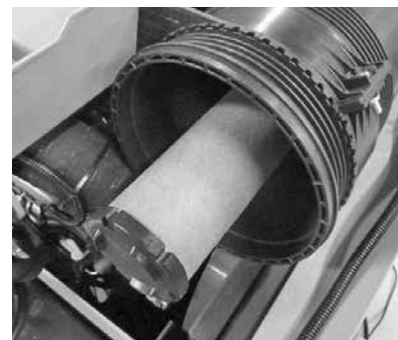

Oro filtras, vidinis ekranas (keiskite tik būtinybės atveju) 66061

Gedimų nustatymas ir šalinimas

Problema	Priežastis	Ištaisymo priemonės
Variklis nedirba	Pagrindinė svirtis išjungta.	Ijunkite pagrindinę svirtį.
	Išsikrovęs akumulatorius, akumulatoriaus įtampa per žema	Patikrinkite ir įkraukite.
	Sudegęs saugiklis	Patikrinkite saugiklius. Jei saugikliai sudega pakartotinai, suraskite priežastį. Kreipkitės į servisą.
	Blogai prijungti akumulatoriaus kabeliai.	Patikrinkite akumulatoriaus laidus ir taškus, išvalykite ir suveržkite jeigu reikia.
Variklis dirba, bet neužsiveda, arba užsiveda ir iš karto užgesta	Nėra kuro arba blogas kuro tipas.	Pripildykite kuro baką tinkamu kuru.
	Į variklį nepatenka kuro, užsikimšęs kuro filtras ar kuro linija.	Pripildykite kuro baką tinkamu kuru.
		Įsitikinkite, kad kuro filtras ir žarnos yra švarios ir nebuvo užšalusios. Pakeiskite kuro filtrą, išvalykite kuro žarnas.
	Šalta aplinkos temperatūra.	Pasukite raktelį ir palaikykite jį degimo padėtyje ilgesnį laiką. Jei žvakių kaitinimo lemputė šviečia, leiskite jai užgesti prieš užkurdami variklį. Prailginkite variklio darbo laiką penkiomis sekundėmis.
		Naudokite tinkamą variklio alyvą.
	Pagalbinės hidraulikos valdymo svirtis yra fiksuotoje padėtyje.	Pastumkite svirtį į centrinę (neutralią) poziciją.
Akumulatorius išsikrovęs arba pažeistas.	Užkurkite jį nuo kito akumulatoriaus (žr. 34 p.), tada įkraukite arba pakeiskite kitu, jei yra pažeistas.	
Variklis perkaito	Užsikimšęs radiatorius.	Išvalykite radiatorių ir ventiliatorių iš variklio pusės
	Žemas aušinimo skysčio lygis.	Įpilkite aušinimo skysčio.
	Kiaura aušinimo skysčio sistema.	Patikrinkite, ar tvirtai užsuktas aušinimo skysčio bakelis. Patikrinkite aušinimo skysčio sistemos žarnas bei sujungimus
Perkaito hidraulinė sistema	Per mažai hidraulinės alyvos.	Patikrinkite ir papildykite. (žr. 30p.)
	Užsikimšęs alyvos aušintuvas.	Išvalykite aušintuvą ir ventiliatorių.
	Ventiliatoriaus gedimas.	Išvalykite ir patikrinkite, ar nereikalingas remontas.
	Sutrikęs hidraulinės alyvos tiekimas.	Įsitikinkite, kad pagalbinis hidraulinis vožtuvas yra pilnai atsidaręs, kai naudosite aukšto srauto reikalaujančius priedus. Sureguliuokite svirties fiksavimo plokštelę.
	Perkrauta hidraulinė sistema.	Naudokite priedus esant mažesnėms variklio apsukoms.
	Per mažai hidraulinės alyvos.	Papildykite.
Krautuvus nejuda net ir tada, kai stovėjimo stabdis buvo atleistas.	Netinkamai sujungti stovėjimo stabdžių laidai, perdegęs saugiklis ar sugedusi svirtis.	Patikrinkite laidus, saugiklius ir svirtis. Sutaisykite jei reikia. Susisieki su servisu.
	Žemas hidraulinio įkrovimo slėgis.	Susisieki su servisu dėl slėgio patikrinimo.
	Sugedęs elektromagnetinis vožtuvas.	Patikrinkite ir pakeiskite jį, jei įmanoma. Susisieki su servisu.

Techninės priežiūros istorija

1. Vartotojas _____

2. Krautuvo modelis _____ Serijos Nr. _____

3. Pristatymo data _____

Data	Darbo valandos	Pastabos	Serviso žyma
___/___/___	___ / 50 h		
___/___/___	___ / 450 h		
___/___/___	___ / 850 h		
___/___/___	___ / 1250 h		
___/___/___	___ / 1650 h		
___/___/___	___ / 2050 h		
___/___/___	___ / 2450 h		
___/___/___	___ / 2850 h		
___/___/___	___ / 3250 h		
___/___/___	___ / 3650 h		
___/___/___	___ / 4050 h		

EB ATITIKTIES DEKLARACIJA

1. Gamintojas Avant Tecno Oy
Ylötie 1
FI-33470 YLÖJÄRVI
SUOMIJA
2. Mes patvirtiname, kad mašinos, išvardytos žemiau, atitinka EB Direktyvas su pakeitimais: 200/42/EB (Mašinos), 2014/30/EB (Elektromagnetinis Suderinamumas) ir 2000/14/EB (Skleidžiamas Triukšmas).
3. Kategorija: ŽEMĖS DARBŲ MAŠINOS/KRAUTUVAI
4. Modelis: AVANT _____
5. Serijos Nr.: _____
6. Pagaminimo metai:
7. Direktyva/Atitikties vertinimo procedūra/Notifikuotoji įstaiga

2006/42/EB	Paties atliekamas sertifikavimas	-----
2014/30/EB	Paties atliekamas sertifikavimas	-----
2000/14/EB Priedas VI	Tipo bandymas	Suomijos gamtos išteklių institutas Matavimai ir Standartizacija NB 0504 Vakolantie 55, 03400 Vihti, Suomija

8. Deklaraciją išdavęs ir įgaliotas sudaryti techninės konstrukcijos bylą asmuo:

9. Vardas: Risto Käkelä

10. Pareigos: Generalinis direktorius

11. (Parašas) 

12. Vieta: Ylöjärvi, Suomija



AVANT®

Avant Tecno Oy
Ylötie 1
FIN-33470 YLÖJÄRVI, FINLAND
Tel. +358 3 347 8800
sales@avanttecno.com

AVANT pasilieka teisę tobulinti ir keisti technines specifikacijas be įspėjimo. © 2018 AVANT Tecno Oy.

www.avanttecno.com